

RX 450H+

HIZLI REFERANS KILAVUZU

 LEXUS



Hızlı Referans Kılavuzu, acil durumlarda destek olunması amacıyla hazırlanmış ve aracınızla birlikte size verilmiştir. Bu kılavuz Tanıtma ve Kullanma Kılavuzu olarak değerlendirilmemelidir.

6502 sayılı Tüketicinin Korunması Hakkında Kanununun 55. Maddesi ve Gümrük ve Ticaret Bakanlığı tarafından yayımlanan, Tanıtma ve Kullanma Kılavuzu yönetmeliğinde belirtildiği üzere Tanıtma ve Kullanma Kılavuzu niteliğindeki Kullanıcı El Kitapları, aracınız ile birlikte ilgili kanun ve yönetmelik hükmü gereğince kalıcı veri saklayıcısı taşıyır bellek olarak ayrıca verilmiş ve "www.lexus.com.tr" internet sitesinde yayımlanmıştır.

Araçla ilgili daha detaylı bilgi için internet sitemizde yayımlanan ve taşıyır bellek olarak verilen Kullanıcı El Kitaplarına bakınız.

İTHALATÇI FİRMA:

TOYOTA TÜRKİYE PAZARLAMA VE SATIŞ A.Ş.

Cumhuriyet Mahallesi D100 Kuzey Yan Yol No:5

Yakacık, 34876, Kartal-İstanbul

Tel : (0216) 453 53 53 **Fax :** (0216) 671 92 42

© 01/23 

Tüm hakları saklıdır. Toyota Türkiye Pazarlama ve Satış A.Ş.'nin izni olmaksızın bu kitabın tamamı veya bir kısmı tekrar yazılamaz ve kopya edilemez.

Bu kitap Toyota Türkiye Pazarlama ve Satış A.Ş. bünyesinde EĞİTİM MÜDÜRLÜĞÜ tarafından yayımlanmıştır.

Yayın No. OM99Y70T



Hızlı Kılavuz, *KULLANICI EL KİTABI*'nın yerini alacak şekilde tasarlanmamıştır. Aracınızın yeteneklerini ve sınırlamalarını daha iyi anlayabilmeniz için *KULLANICI EL KİTABI* ve ek el kitaplarını gözden geçirmenizi öneririz.

Resimli dizin	3
Plug-in Hybrid Sistemi	
Plug-in Hybrid Sistemi	19
Giriş ve Çıkış	
Anahtarlar	23
Akıllı Giriş ve Çalıştırma Sistemi	25
Sürüş Sırasında	
Güç (kontak) Düğmesi	26
Şanzıman	29
Sinyal Kolu	32
Park Freni	33
Freni Basılı Tutma	35
Araç bilgi Ekranı	36
Görüntülenen içerik	37
Far Anahtarı	42
AHS (Sürüş Duyarlı Uzun Far Sistemi)	43
AHB (Otomatik Uzun Far)	45
Sis Lambası Düğmesi	47
Ön Cam Silecekleri ve Yıkayıcısı	48
Arka Cam Silecek ve Yıkayıcısı	50
Sürüş Modu Seçme Düğmesi	51

Sürüş Konforu

Multimedya sisteminin temel kullanımı	53
Akıllı telefon veya İletişim Cihazının Bağlanması	54
Lexus Lüks Klima Sistemi	61
Ön Otomatik Klima Sistemi	62
Arka Otomatik Klima Sistemi	63

Açma ve Kapama

Yan Kapılar	64
Elektrikli Camlar	66
Açılır Tavan	67
Panoramik Açılır Tavan	68
Şarjın yapılması	70
Elektrikli Bagaj Kapağı	72
Yakıt Deposu Kapağı	77

Şu durumlarda yapılacaklar...

Uyarı/Gösterge Işıklarının Listesi.....	78
Elektronik anahtar gereği gibi çalışmazsa	82
Eğer hybrid sistem çalışmıyorsa	84
Kapı açma düğmesi ile bir kapı açılmıyorsa	85

Toyota Motor Europe NV/SA, Avenue du Bourget 60 - 1140
Brüksel, Belçika www.toyota-europe.com

■ Gösterge paneli (Soldan direksiyonlu araçlar)

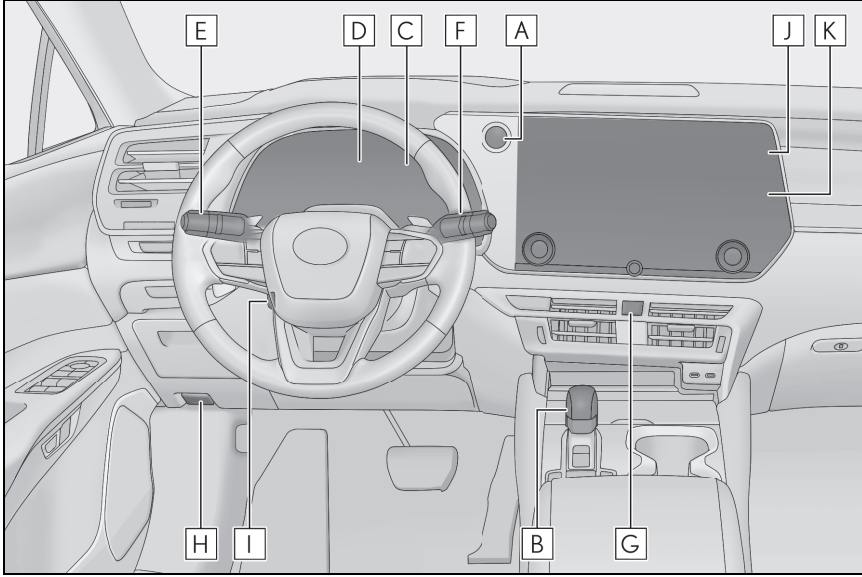

A Güç düğmesi	S.26
Hybrid sistemin çalıştırılması/modun değiştirilmesi.....	S.26
Hybrid sistemin acil olarak durdurulması	S.28
Hybrid sistem çalışmazsa	S.84
Uyarı mesajları* ¹	
B Vites kolu	S.29
Vites konumunun değiştirilmesi.....	S.29
Araç çekme uyarıları* ¹	
C Göstergeler * ¹	
Göstergelerin okunması/gösterge paneli ışığının ayarlanması* ¹	
Uyarı ışıkları/gösterge ışıkları	S.78
Uyarı ışığı yanarsa* ¹	
D Araç bilgi ekranı	S.36
Ekran.....	S.36
Enerji ekranı	S.39
Uyarı mesajları görüldüğünde* ¹	

E	Sinyal kolu	S.32
	Far düğmesi	S.42
	Farlar/ön konum lambaları/park lambaları/arka işaret lambaları/ plaka aydınlatmaları/gündüz sürüş farları	S.42
	Ön sis lambaları/arka sis lambası	S.47
F	Ön cam silecek ve yıkayıcı anahtarı	S.48, 50
	Kullanım	S.48, 50
	Cam yıkama sıvısının tamamlanması* ¹	
	Uyarı mesajları* ¹	
G	Dörtlü flaşör düğmesi * ¹	
H	Kaput kilidi serbest bırakma kolu * ¹	
I	Yükseklik ayarlı ve teleskopik direksiyon simidi düğmesi * ¹	
	Ayar* ¹	
	Sürüş konumu hafızası* ^{1, 2}	
J	Klima sistemi	S.62, 63
	Kullanım	S.62, 63
	Arka cam buğu çözücü* ¹	
K	Müzik sistemi * ³	

*1: "KULLANICI EL KİTABI"na bakın.

*2: Bazı modellerde

*3: "MULTİMEDYA KULLANICI EL KİTABI"na bakın.

■ Düğmeler (Soldan direksiyonlu araçlar)

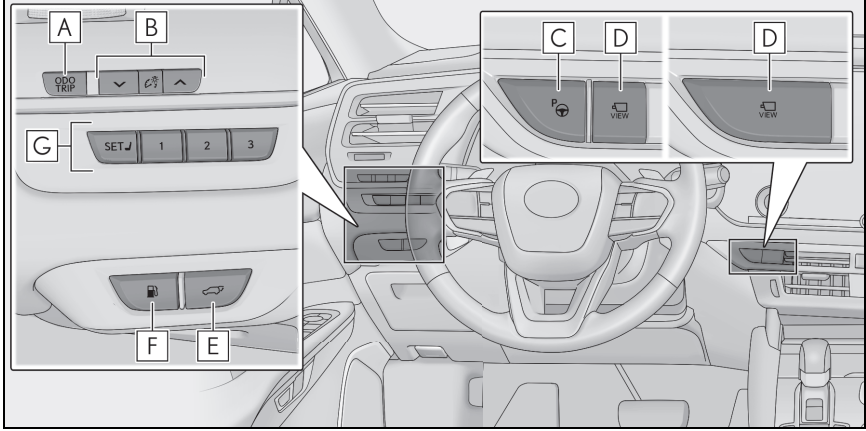

A “ODO TRIP” düğmesi*1

B Gösterge paneli ışık kontrol düğmeleri*1

C Gelişmiş Park (park destek sistemi) ana düğmesi*1, 2

D Kamera düğmesi*2, 3

E Elektrikli bagaj kapağı düğmesiS.72

F Yakıt doldurma kapağı açma düğmesiS.77

G Sürüş konumu hafıza düğmeleri*1, 2

*1: “KULLANICI EL KİTABI”na bakın.

*2: Bazı modellerde

*3: “MULTİMEDYA KULLANICI EL KİTABI”na bakın.

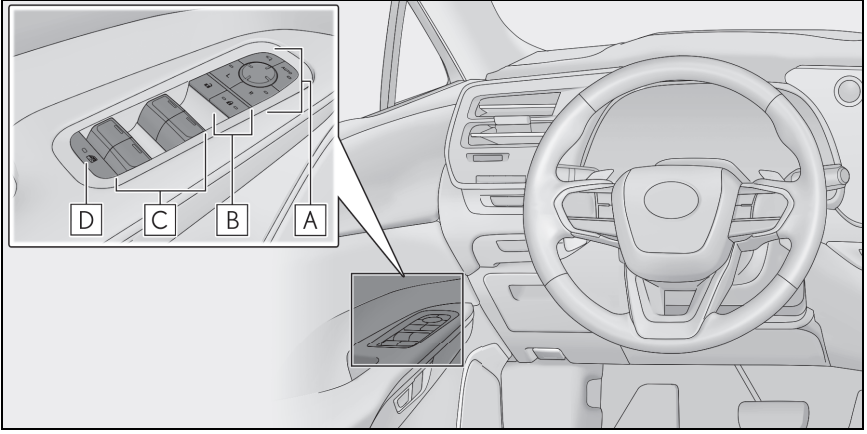

A Dış dikiz aynası düğmeleri*

B Kapı kilitleme düğmeleri..... S.64

C Elektrikli cam düğmeleri..... S.66

D Cam kilitleme düğmesi S.66

*: "KULLANICI EL KİTABI"na bakın.

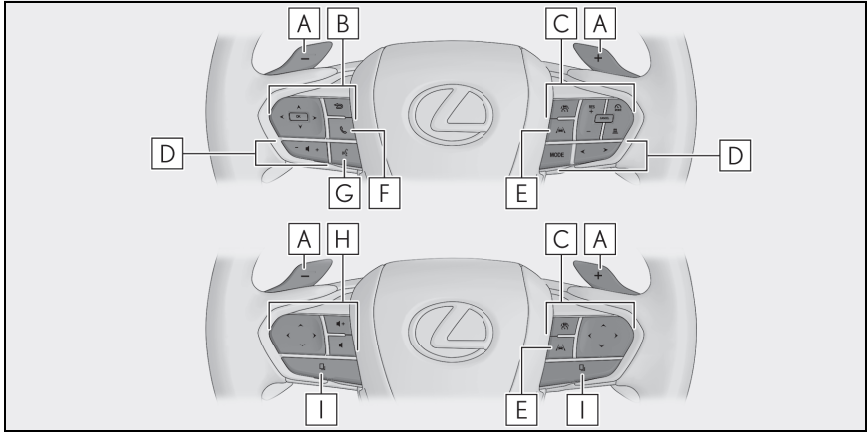

- A** Vites kumandalarıS.30
- B** Gösterge düğmeleriS.37
- C** Sabit hız kontrol düğmesi
Dinamik radarlı sabit hız kontrolü*
Sabit hız kontrol sistemi*
- D** Müzik sistemi uzaktan kumanda düğmeleriS.54
- E** LTA (Şerit İzleme Desteği) düğmesi*
- F** Telefon düğmesiS.54
- G** Konuşma düğmesiS.54
- H** Müzik uzaktan kumandaları/telefon düğmesi/konuşma düğmesiS.54
- I** Düğme işlevi değiştirme düğmesiS.37

*: "KULLANICI EL KİTABI"na bakın.

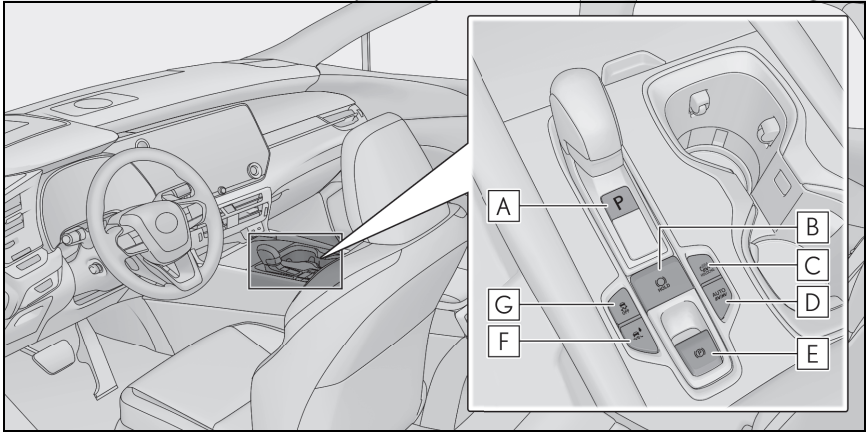

- A** P konumu düğmesi S.29
- B** Freni basılı tutma düğmesi S.35
- C** EV/HV modu seçim düğmesi S.21
- D** Otomatik EV/HV modu düğmesi S.21
- E** Park freni düğmesi..... S.33
Devreye alma/serbest bırakma S.33
Kış şartları için uyarılar*
Sesli uyarı/mesajlar*
- F** İz Modu düğmesi*
- G** VSC OFF düğmesi*

*: "KULLANICI EL KİTABI"na bakın.

■ İç (Soldan direksiyonlu araçlar)

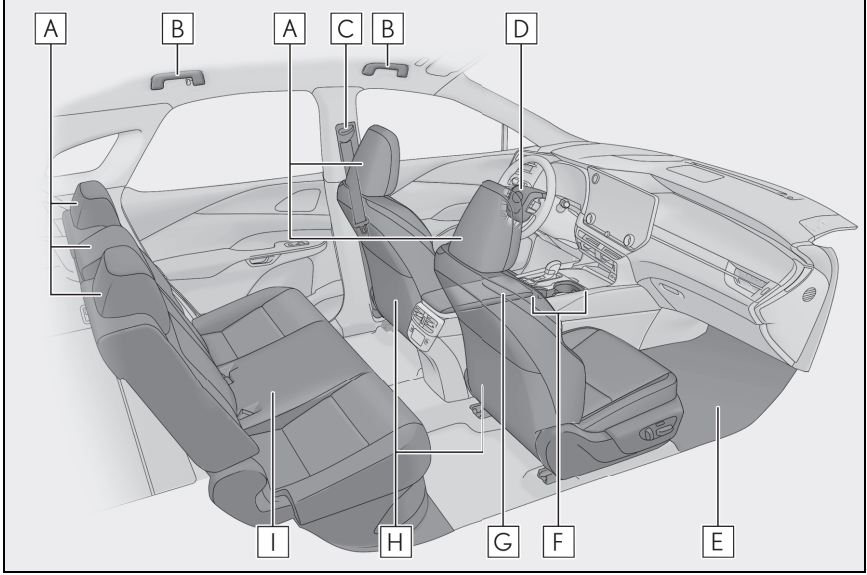

- A** Baş dayamaları*
- B** Tutunma kolları*
- C** Emniyet kemerleri*
- D** SRS hava yastıkları*
- E** Paspaslar*
- F** Bardak tutucular*
- G** Konsol bölmesi*
- H** Ön koltuklar*
- I** Arka koltuklar*

*: "KULLANICI EL KİTABI"na bakın.

■ Tavan (Soldan direksiyonlu araçlar)

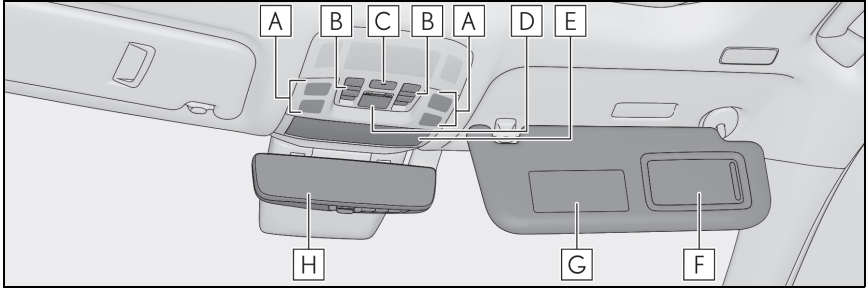

A İç ışıklar*1

Okuma lambaları*1, 2

B Açılır tavan düğmeleri*3 S.67

Panoramik açılır tavan düğmeleri*3 S.68

C Kapı-bağlantılı iç ışık düğmesi*1

D "SOS" düğmesi*1, 3

E Yardımcı bölme*1

F Makyaj aynaları*1

G Güneş siperlikleri*1

H İç dikiz aynası*1, 3

Dijital Dikiz Aynası*1, 3

*1: "KULLANICI EL KİTABI"na bakın.

*2: Şekilde ön taraf gösterilmiştir, ancak bunlar arka tarafta da bulunmaktadır.

*3: Bazı modellerde

■ Gösterge paneli (Sağdan direksiyonlu araçlar)

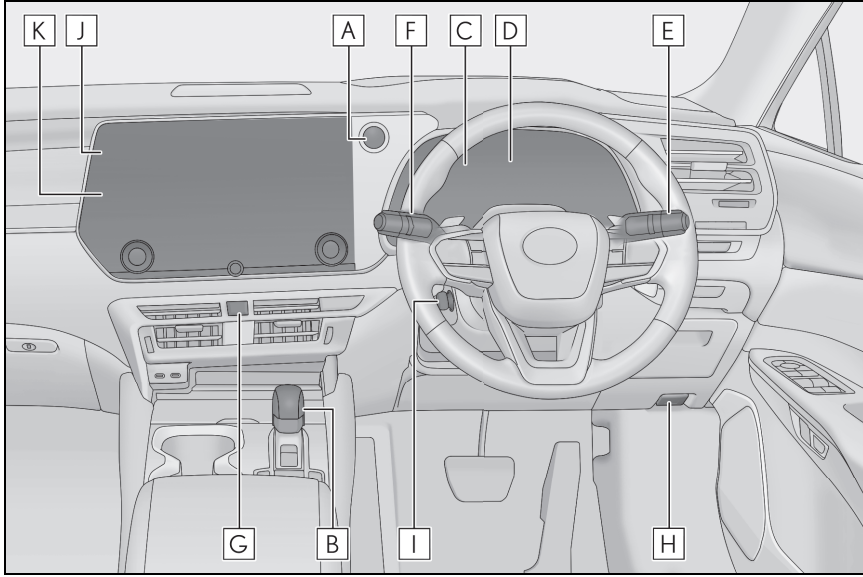

- A Güç düğmesi S.26**
Hybrid sistemin çalıştırılması/modun değiştirilmesi.....S.26
Hybrid sistemin acil olarak durdurulmasıS.28
Hybrid sistem çalışmazsaS.84
Uyarı mesajları*¹
- B Vites kolu S.29**
Vites konumunun değiştirilmesi.....S.29
Araç çekme uyarıları*¹
- C Göstergeler*¹**
Göstergelerin okunması/gösterge paneli ışığının ayarlanması*¹
Uyarı ışıkları/gösterge ışıklarıS.78
Uyarı ışığı yanarsa*¹
- D Araç bilgi ekranı S.36**
Ekran.....S.36
Enerji ekranı.....S.39
Uyarı mesajları görüldüğünde*¹

E	Sinyal kolu	S.32
	Far düğmesi	S.42
	Farlar/ön konum lambaları/park lambaları/arka işaret lambaları/ plaka aydınlatmaları/gündüz sürüş farları	S.42
	Ön sis lambaları/arka sis lambaları	S.47
F	Ön cam silecek ve yıkayıcı anahtarı	S.48, 50
	Kullanım	S.48, 50
	Cam yıkama sıvısının tamamlanması* ¹	
	Uyarı mesajları* ¹	
G	Dörtlü flaşör düğmesi * ¹	
H	Kaput kilidi serbest bırakma kolu * ¹	
I	Yükseklik ayarlı ve teleskopik direksiyon simidi düğmesi * ¹	
	Ayar* ¹	
	Sürüş konumu hafızası* ^{1, 2}	
J	Klima sistemi	S.62, 63
	Kullanım	S.62, 63
	Arka cam buğu çözücü* ¹	
K	Müzik sistemi * ³	

*1: "KULLANICI EL KİTABI"na bakın.

*2: Bazı modellerde

*3: "MULTİMEDYA KULLANICI EL KİTABI"na bakın.

■ Düğmeler (Sağdan direksiyonlu araçlar)

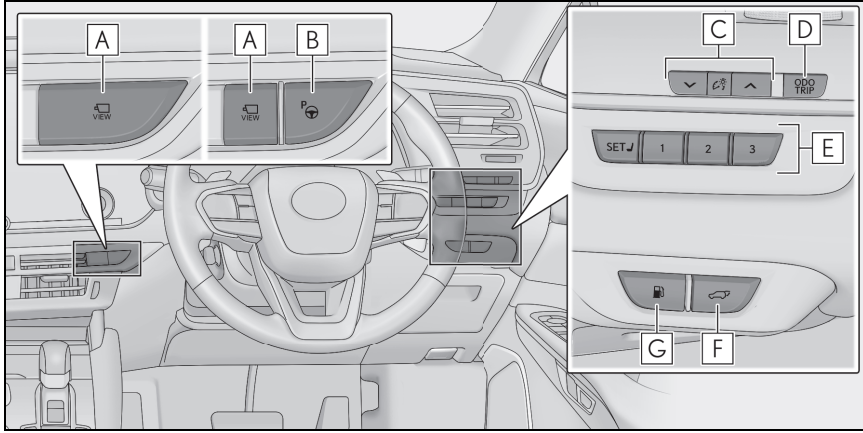

A Kamera düğmesi*1

B Gelişmiş Park (park destek sistemi) ana düğmesi*2, 3

C Gösterge paneli ışık kontrol düğmeleri*3

D "ODO TRIP" düğmesi*3

E Sürüş konumu hafıza düğmeleri*2, 3

F Elektrikli bagaj kapağı düğmesiS.72

G Yakıt doldurma kapağı açma düğmesiS.77

*1: "MULTİMEDYA KULLANICI EL KİTABI"na bakın.

*2: Bazı modellerde

*3: "KULLANICI EL KİTABI"na bakın.

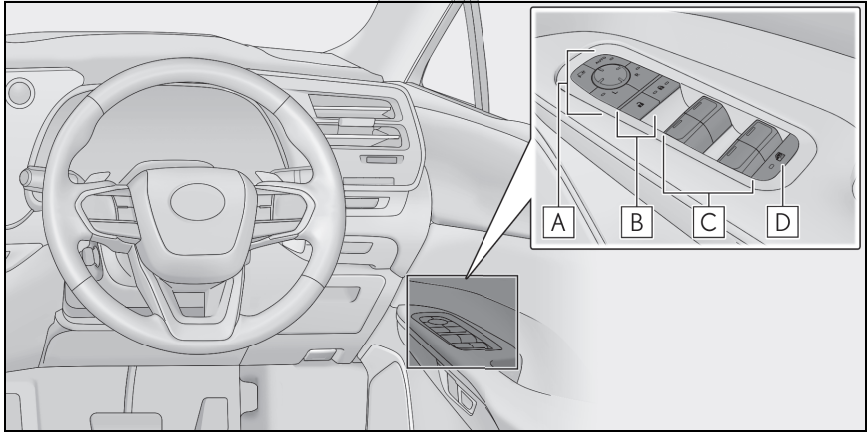

A Dış dikiz aynası düğmeleri*

B Kapı kilitleme düğmeleri..... S.64

C Elektrikli cam düğmeleri..... S.66

D Cam kilitleme düğmesi S.66

*: "KULLANICI EL KİTABI"na bakın.

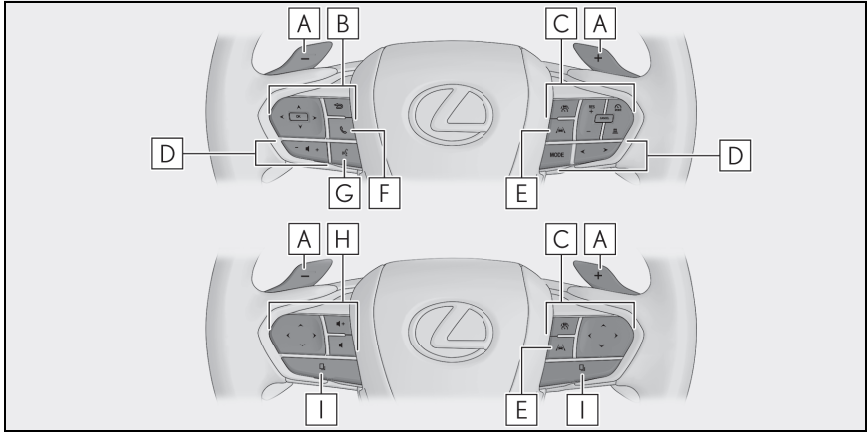

- A** Vites kumandalarıS.30
- B** Gösterge düğmeleriS.37
- C** Sabit hız kontrol düğmesi
Dinamik radarlı sabit hız kontrolü*
Sabit hız kontrol sistemi*
- D** Müzik sistemi uzaktan kumanda düğmeleriS.54
- E** LTA (Şerit İzleme Desteği) düğmesi*
- F** Telefon düğmesiS.54
- G** Konuşma düğmesiS.54
- H** Müzik uzaktan kumandaları/telefon düğmesi/konuşma düğmesiS.54
- I** Düğme işlevi değiştirme düğmesiS.37

*: "KULLANICI EL KİTABI"na bakın.

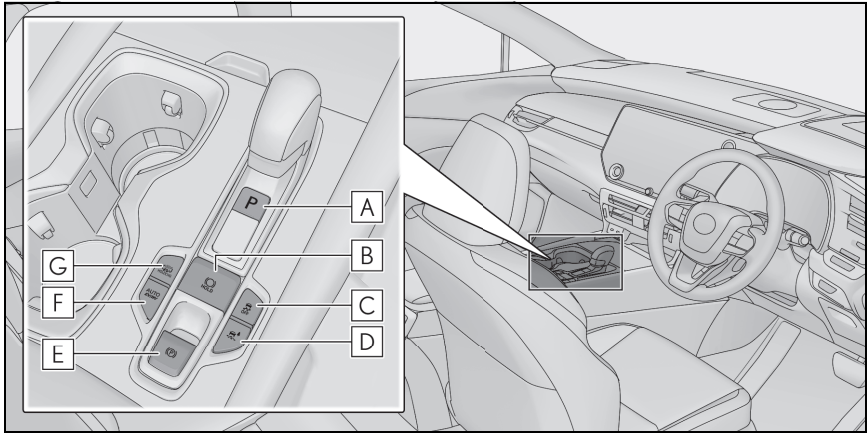

A	P konumu düğmesi	S.29
B	Freni basılı tutma düğmesi	S.35
C	VSC OFF düğmesi*	
D	İz Modu düğmesi*	
E	Park freni düğmesi	S.33
	Devreye alma/serbest bırakma	S.33
	Kış şartları için uyarılar*	
	Sesli uyarı/mesajlar*	
F	Otomatik EV/HV modu düğmesi	S.21
G	EV/HV modu seçim düğmesi	S.21

*: "KULLANICI EL KİTABI"na bakın.

■ İç (Sağdan direksiyonlu araçlar)

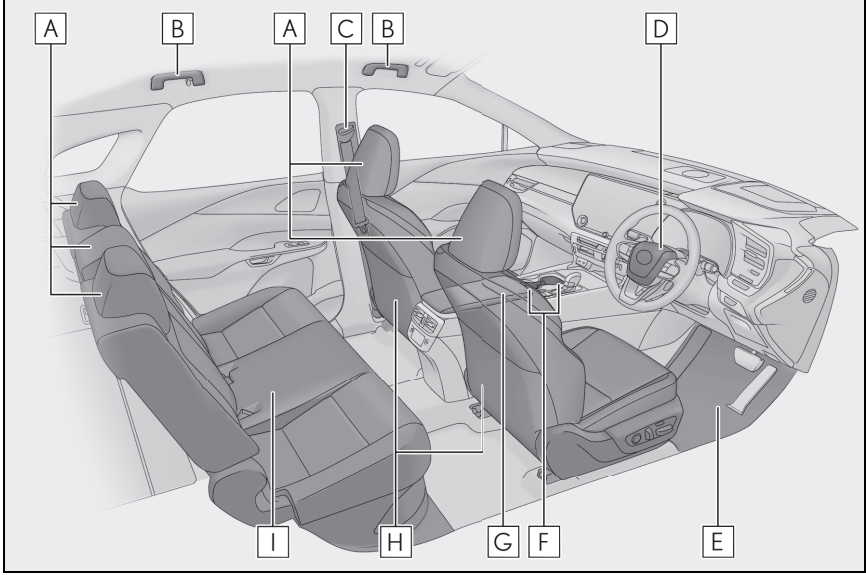

- A** Baş dayamaları*
- B** Tutunma kolları*
- C** Emniyet kemerleri*
- D** SRS hava yastıkları*
- E** Paspaslar*
- F** Bardak tutucular*
- G** Konsol bölmesi*
- H** Ön koltuklar*
- I** Arka koltuklar*

*: "KULLANICI EL KİTABI"na bakın.

■ Tavan (Sağdan direksiyonlu araçlar)

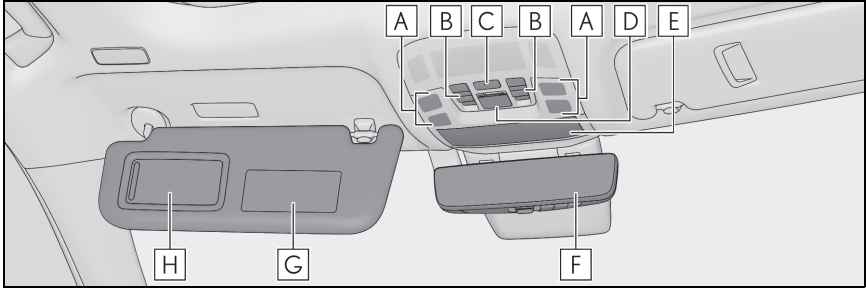

A İç ışıklar*1

Okuma lambaları*1, 2

B Açılır tavan düğmeleri*3S.67

Panoramik açılır tavan düğmeleri*3S.68

C Kapı-bağlantılı iç ışık düğmesi*1

D “SOS” düğmesi*1

E Yardımcı bölme*1

F İç dikiz aynası*1, 3

Dijital Dikiz Aynası*1, 3

G Güneş siperlikleri*1

H Makyaj aynaları*1

*1: “KULLANICI EL KİTABI”na bakın.

*2: Şekilde ön taraf gösterilmiştir, ancak bunlar arka tarafta da bulunmaktadır.

*3: Bazı modellerde

Plug-in Hybrid Sistemi

Plug-in hybrid sistemi hem elektrikli araçların ekonomik verimliliğini sunması hem de Hybrid Elektrikli Araçların pratikliği açısından mükemmel bir sistemdir.

- EV sürüşü, harici bir güç kaynağından şarj edilen elektrik kullanılarak gerçekleştirilebilir.*
- Hybrid aküde (çekiş aküsü) kalan elektrik miktarı azalırsa, benzinli motorun ortak kullanımı ile araç otomatik olarak Hybrid Elektrikli Araç olarak sürülecek şekilde kontrol edilir.

*: EV sürüş menzili, araç hızı, hybrid aküde (çekiş aküsü) kalan şarj miktarı ve klima sisteminin kullanımı gibi koşullara göre değişiklik gösterir. Benzinli motor, sürüş koşullarına göre aynı anda da kullanılabilir.

Hybrid Sistem Göstergesi

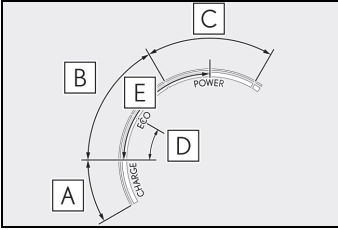

Bu resim yalnızca açıklama amaçlıdır ve aracın özelliklerine bağlı olarak farklılık gösterebilir.

A Şarj bölgesi

Geri kazanım* durumunu gösterir.

B Eco bölgesi

Aracın çevre dostu bir şekilde sürüldüğünü gösterir.

C Güç bölgesi

Çevreci sürüş aralığının üzerine çıktığını gösterir (örneğin maksimum güçte sürüş gibi)

D Hybrid Eco bölgesi (HV modu)

Benzinli motorun çok sık kullanılmadığını gösterir.

Benzinli motor çeşitli durumlarda otomatik olarak duracak ve yeniden çalışacaktır.

E EV sürüş bölgesi (EV modu veya AUTO EV/HV modu)

Aracın sadece elektrik motoru (çekiş motoru) kullanılarak kullanıldığını gösterir.

- Gösterge ibresini Eco bölgesi içinde tutarak daha çevreci bir sürüş yapılabilir.
- Şarj bölgesi geri kazanım* durumunu gösterir. Geri kazanılan enerji, hybrid aküsünü (çekiş aküsü) şarj etmek için kullanılacaktır.

*: Bu kılavuzda kullanılan “üretkenlik” kelimesi aracın hareketi sayesinde üretilen enerjinin elektrik enerjisine dönüştürülmesini ifade eder.

Hybrid akü (çekiş aküsü) şarjı

Vites kolu N konumunda ise, hybrid araç aküsü (çekiş aküsü) şarj edilmeyecektir. Akünün deşarj olmasını engellemek için vitesi uzun bir süre N konumunda bırakmaktan kaçının.

Hybrid Elektrikli Araca özgü sesler ve titreşimler

Motor sesi veya titreşimi olmadığından, “READY” göstergesinin yanması ile gösterdiği gibi, hybrid elektrikli aracı gerçekten çalışır durumdayken yanlışlıkla kapalı olduğu sanılabilir. Emniyet için, araç park halindeyken vitesi daima P konumuna aldığınızdan ve park frenini çalıştırdığınızdan emin olun.

Hybrid sistemde çalışırken aşağıdaki sesler ve titreşimler oluşabilir ve bunlar bir arıza değildir.

- Motor bölmesinden gelen motor sesleri duyulabilir.
- Hybrid sistem çalıştığında veya durduğunda hybrid aküsünden (tahrik aküsü) ses duyulabilir.
- Hybrid sistem çalıştırıldığında veya durdurulduğunda, zeminin altından veya arkadan duyulabilecek yüksek voltaj rölesi sesleri olan tıklama veya tıkırtı sesleri.
- Bagaj kapısı açıldığında hybrid sistemden ses duyulabilir.
- Araç düşük hızlarda sürüldüğünde veya rölantideyken benzinli motor devreye girip çıkarken şanzımandan ses duyulabilir.
- Ani hızlanmalarda motor sesi duyulabilir.
- Fren pedalına basıldığında veya gaz pedalı bırakıldığında, geri kazanımlı frenleme nedeniyle sesler duyulabilir.
- Benzinli motorun çalışması ve durması sırasında titreşim hissedilebilir.

- Arka koltukların altındaki havalandırma deliğinden soğutma fanı sesleri duyulabilir.
- Klima sisteminin veya akü soğutucunun çalışmasıyla birlikte hybrid akünün (çekiş aküsü) yakınından sesler duyulabilir.

Plug-in hybrid sistemi çalışma modlarının değiştirilmesi

Aşağıdaki tabloda gösterildiği gibi modları değiştirmek için OTOMATİK EV/HV modu düğmesine veya EV/HV modu seçim düğmesine basın.

EV modundayken, EV sürüş modu göstergesi yanar.

OTOMATİK EV/HV modundayken, OTOMATİK EV/HV modu göstergesi yanar.

EV modundayken, EV sürüş modu göstergesi yanar.

► Otomatik EV/HV modu düğmesi

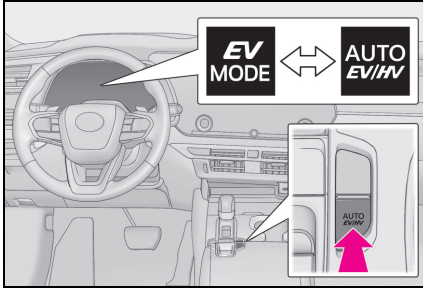

Mevcut mod	Değişim sonrası mod
EV modu	OTOMATİK EV/HV modu
OTOMATİK EV/HV modu	EV modu
HV modu	OTOMATİK EV/HV modu*

*: Hybrid aküde (çekiş aküsü) EV sürüşüne izin verecek kadar şarj kalmamışsa, OTOMATİK EV/HV modu seçilemez.

► EV/HV modu seçim düğmesi

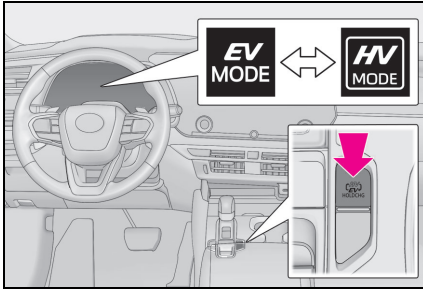

Mevcut mod	Değişim sonrası mod
EV modu	HV modu
OTOMATİK EV/HV modu	HV modu
HV modu	EV modu*

*: Hybrid aküde (çekiş aküsü) EV sürüşüne izin verecek kadar şarj kalmamışsa, EV modu seçilemez.

Hybrid akü (çekiş aküsü) şarj moduna geçme

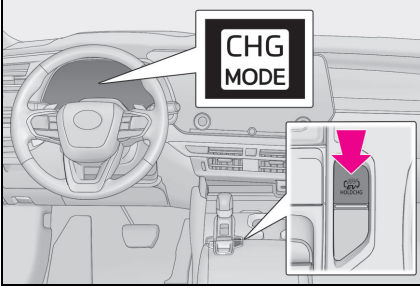

EV/HV modu seçim düğmesini basılı tutun.

Hybrid akü şarj modu göstergesi yanıp sönmeye başladığında elinizi düğmeden çekin.

Hybrid akü şarj modu göstergesi, hybrid akü (çekiş aküsü) şarj moduna geçiş tamamlandığında yanar.

Hybrid akünün (çekiş aküsü) şarjı belirlenmiş seviyeye ulaştığında, HV moduna geçmek için akü şarj modundan otomatik olarak çıkarılır.

Hybrid akü (çekiş aküsü) şarj modu OTOMATİK EV/HV mod düğmesine veya EV/HV modu seçim düğmesine basılarak iptal edilir.

*: Akü şarj modunda belirtilen şarj seviyesi, tam şarj seviyesinin yaklaşık %80'idir.

Anahtarlar

Anahtarlar

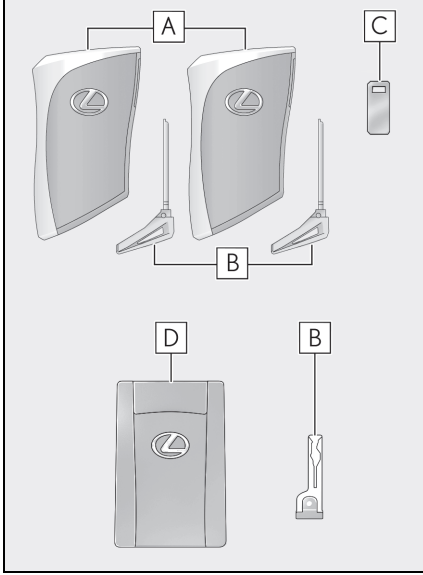

A Elektronik anahtarlar

- Akıllı giriş ve çalıştırma sisteminin çalıştırılması
- Uzaktan kumanda kontrol fonksiyonlarının çalıştırılması

B Mekanik anahtarlar

C Anahtar numarası plakası

D Kartlı anahtar (elektronik anahtar) (bazı modellerde)

Akıllı giriş ve çalıştırma sisteminin çalıştırılması

Uzaktan kumanda

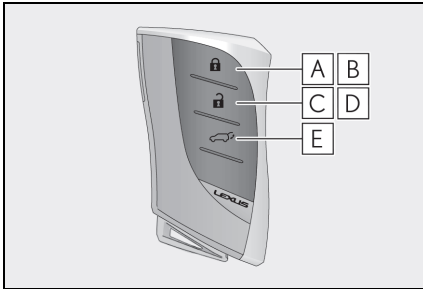

A Tüm kapıları kilitler

B Camları*2 ve açılır tavanı*1, 2 veya panoramik açılır tavanı*1, 2 kapatır

C Tüm kapıları açar

D Camları*2 ve açılır tavanı*1, 2 veya panoramik açılır tavanı*1, 2 açar

E Elektrikli bagaj kapağını açar ve kapatır

*1: Bazı modellerde

*2: Bu ayarlar, herhangi bir yetkili Lexus bayisi veya Lexus yetkili servisine ya da güvenilir başka bir profesyonele yaptırılmalıdır.

Mekanik anahtar

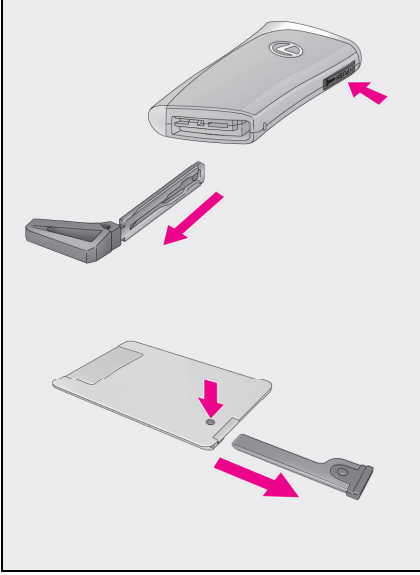

Serbest bırakma düğmesine basarak mekanik anahtarı yerinden çıkarın.

Mekanik anahtar sadece bir yönde takılabilir, anahtarın tek bir tarafta kanalları vardır. Anahtar kilit yuvasına takılmıyorsa, ters çevirip tekrar takmayı deneyin.

Mekanik anahtarı kullandıktan sonra elektronik anahtarı içinde saklayın. Mekanik anahtarı, elektronik anahtarla birlikte taşıyın. Elektronik anahtarın pili biterse veya giriş fonksiyonu düzgün çalışmazsa, mekanik anahtarı kullanmanız gerekecektir.

Akıllı Giriş ve Çalıştırma Sistemi

Aşağıdaki işlemler, elektronik anahtar (kart anahtarı da dahil) üzerinizde, örneğin cebinizde taşınarak gerçekleştirilebilir. Sürücü her zaman elektronik anahtarı üzerinde bulundurmalıdır.

Hybrid sistemin çalıştırılması ile ilgili bilgiler için bkz. sayfa 26.

Kapıların dışarıdan kilitlemesi ve kapı kilitlerinin açılması

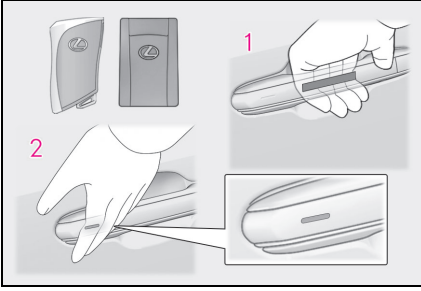

- 1 Kapıların kilidini açmak için kapı kolunu tutun.*

Kolun arkasındaki sensöre dokunduğunuzdan emin olun.

Kapılar kilitlendikten sonra 3 saniye boyunca kapı kilitleri açılmaz.

*: Kapı kilidi açma ayarları değiştirilebilir.

- 2 Kapıları kilitlemek için kilitleme sensörüne (kapı kolu yüzeyindeki girinti) dokununuz.

Kapının güvenli bir şekilde kilitletiğini kontrol edin.

Bagaj kapağının dışarıdan kilitlemesi ve kapı kilitlerinin açılması

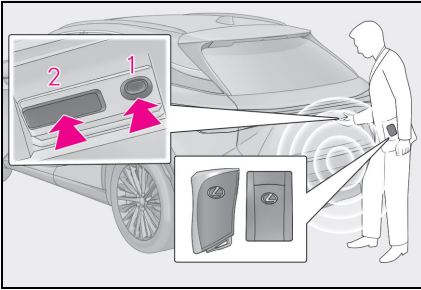

- 1 Tüm kapıları kilitle
Kapının güvenli bir şekilde kilitletiğini kontrol edin.

- 2 Tüm kapıları açar
Kapılar kilitlendikten sonra 3 saniye boyunca kapı kilitleri açılmaz.

Elektronik anahtar düzgün çalışmadığında ne yapılması gerektiği konusunda ayrıntılı bilgi için, bkz. sayfa 82.

Güç (kontak) Düğmesi

Anahtar yanınızdayken, aşağıdaki durumlar gerçekleştiğinde, hybrid sistem çalışır ya da kontak modu değişir.

Hybrid sistemin çalıştırılması

- 1 AC şarj kablosunun çıkarıldığını kontrol edin.
- 2 Park fren düğmesini çekerek basarak park freninin çekili olduğunu kontrol edin.
Park freni göstergesi yanık kalır.
- 3 Fren pedalına sıkıca basın.
 ve araç bilgi ekranında bir mesaj görüntülenir.
Eğer görünmezse, hybrid sistem çalıştırılmaz.
Vites N konumuna alındığında hybrid sistem çalışmaz.
Hybrid sistemi çalıştırırken vitesi P konumuna getirin.



- 4 Güç düğmesine kısa ve sertçe basın.
Güç düğmesini kullanırken, tek bir kısa ve güçlü basma yeterlidir. Düğmeye basmak ve basılı tutmak gerekli değildir.
"READY" gösterge ışığı yanarsa, hybrid sistem normal olarak çalışacaktır.
"READY" ışığı yanıncaya kadar fren pedalına basmayı sürdürün.
Hybrid sistem tüm güç düğmesi modlarında çalıştırılabilir.

- 5 "READY" gösterge ışığının yandığını kontrol edin.
"READY" ışığı sönükken araç hareket etmez.

Hybrid sistemi durdurma

1 Aracı tamamen durdurun.

2 Park frenini uygulayın.

3 P konum düğmesine basın.

Vites konum göstergesinin P'de olduğunu ve park freni göstergesinin yandığını kontrol edin.

4 Güç düğmesine basın.

Hybrid sistem duracak ve sayaç göstergesi sönecektir (vites konum göstergesi, sayacın gösterilmesinden birkaç saniye sonra söner).

5 Fren pedalını bırakın ve sayacın üzerinde ACC veya ON ögesinin gösterilmediğini kontrol edin.

Güç düğmesi modlarının değiştirilmesi

Modlar fren pedalı serbest bırakılıp çalıştırma düğmesine basılarak değiştirilebilir. (Düğmeye her basıldığında mod değişir.)

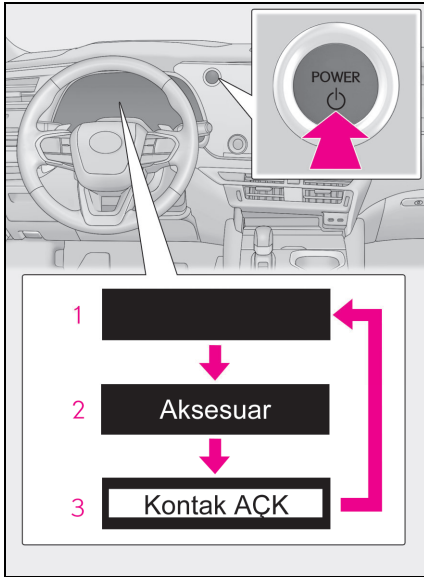

1 Kapalı

Dörtlü flaşörler kullanılabilir.

2 ACC*

Müzik sistemi gibi bazı elektrikli bileşenler kullanılabilir.

3 AÇIK

Tüm elektrikli bileşenler kullanılabilir.

*: ACC modu, kişiselleştirme menüsünde etkinleştirilebilir/devre dışı bırakılabilir.

Acil durumda aracınızın durdurulması gerekiyorsa

Sadece acil bir durumda, örneğin aracın normal şekilde durdurulması imkansız hale gelirse, aşağıdaki işlemi yaparak aracı durdurun:

- 1 Fren pedalına sürekli ve sıkıca her iki ayağınızla basın.
Pedala sürekli olarak basıp çekmeyin, aksi takdirde fren yapmak için gereken kuvvet artacaktır.
- 2 Vites kolunu N konumuna alın.
► **Vites kolu N konumuna alınır**
- 3 Yavaşladıktan sonra, aracınızı yol kenarında güvenli bir yerde durdurun.
- 4 Hybrid sistemi durdurun.
► **Vites kolu N konumuna alınamıyorsa**
- 3 Aracın hızını mümkün olduğunca azaltabilmek için her iki ayağınızla fren pedalına basmaya devam edin.

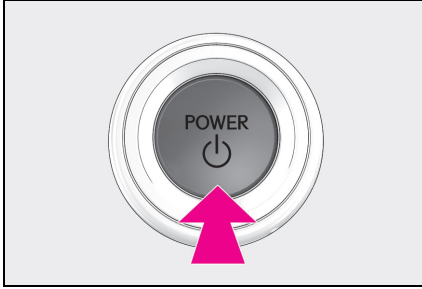

- 4 Hybrid sistemi durdurmak için, çalıştırma düğmesini ardışık 2 saniye veya daha fazla süreyle basılı tutun veya ard arda 3 kez veya daha fazla basın.

- 5 Aracı yol kenarında güvenli bir yerde durdurun.

Vites konumu gösterimi ve vites konumunun değiştirilmesi

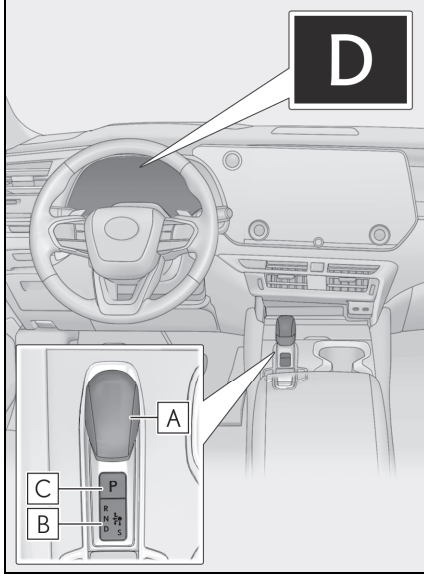

A Vites kolu

Vites kolunu, vites konumu göstergesindeki ok yönünde nazik ve güvenli bir şekilde hareket ettirin.

N'ye geçmek için, vites kolunu ok yönünde kaydırın ve öylece tutun.

Her bir değiştirme işleminden sonra normal (●) konumuna dönmesine izin vermek için vites kolunu bırakın.

Vitesi S konumuna almak, sadece D konumu seçiliyken mümkündür.

P'den N, D veya R'ye, N, D, S veya R'den P'ye, D veya S'den R'ye ya da R'den D'ye geçerken, fren pedalına basıldığında ve aracın durduğundan emin olun.

B Vites konumu göstergesi

Gösterge ekranı:

Mevcut vites konumu aydınlatılır.

Vites kolu ekranı:

Mevcut vites konumu aydınlatılır.

Vites konumunu seçerken gösterge paneli üzerindeki vites konum göstergesine bakarak istenen moda geçildiğinden emin olun.

C P konum düğmesi

Aracı tamamen durdurun, park frenini çalıştırın ve P konum düğmesine basın.

Vites P'ye alındığında, düğme ışığı yanar.

Vites konum göstergesinin P konumunda olduğunu kontrol edin.

Vites konumu	Amaç veya işlev
P	Araç park halinde/hybrid sistemi çalıştırılırken
R	Geriye hareket
N	Boşta (Gücün iletilmediği durum)
D	Normal sürüş*1
S	S modunda sürüş*2

*1: Normal sürüşte yakıt tüketimini iyileştirmek ve gürültüyü azaltmak için vites konumunu D'ye getirin. Vites kumandalarını kullanarak sürüş durumunuza uygun dişli aralığını seçebilirsiniz.

*2: S modunu kullanarak vites değiştirdiğinizde, aracın hızlanmasını ve motor freni kuvvetini kontrol edebilirsiniz.

Sürüş modunun seçilmesi

Sürüş modu

→S.51

D konumunda vites konumlarının seçilmesi

Geçici olarak manuel vites ile aracı kullanmak için, direksiyondan vites kumandasını ("-") kullanın. Vites konumunu değiştirerek uygulanacak motor freni kuvvetini seçebilirsiniz. "-" ve "+" vites kumandalarını kullanarak istediğiniz vites konumunu seçebilirsiniz.

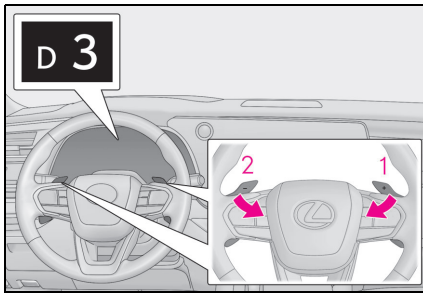

1 Vites yükseltme

2 Vites düşürme

Seçilen vites konumu, göstergelerde D1 ile D5 arasında gösterilir.

"-" vites kumandası kullanıldığında ilk vites konumu D4'e ayarlanır.

Normal D konumunda sürüşe dönmek için, "+" vites kumandasını bir süre basılı tutun veya "+" vites kumandasını D5 aralığında çalıştırın.

Vites konuları ve fonksiyonları

- 5 kademe motor frenleme kuvveti arasından seçim yapabilirsiniz.
- Düşük vites, yüksek vitesten daha fazla motor freni yaratır ve motor devri de artar.

S konumunda vites seçilmesi

S moduna girmek için, vites kolunu S konumuna alın. Vites kumandalarını kullanarak vites seçimi yapılabilir ve istediğiniz viteste sürüş yapabilirsiniz. “-“ ve “+” vites kumandalarını kullanarak istediğiniz vites konumunu seçebilirsiniz.

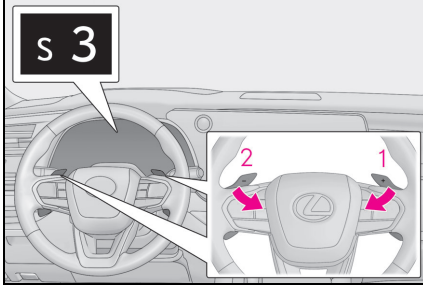

1 Vites yükseltme

2 Vites düşürme

Seçilen vites konumu, göstergelerde S1 ile S6 arasında gösterilir.

S modunda ilk vites aralığı otomatik olarak S4'e ayarlanır.*

*: Sürüş modu sport moduna ayarlandığında S3 olarak ayarlanır.

■ Vites konumları ve fonksiyonları

- 6 hızlanma ve motor frenleme kuvveti seviyesi arasından seçim yapabilirsiniz.
- Düşük vites, yüksek vitesten daha fazla ivme ve motor freni sağlar ve motor devri de artar.

Sinyal Kolu

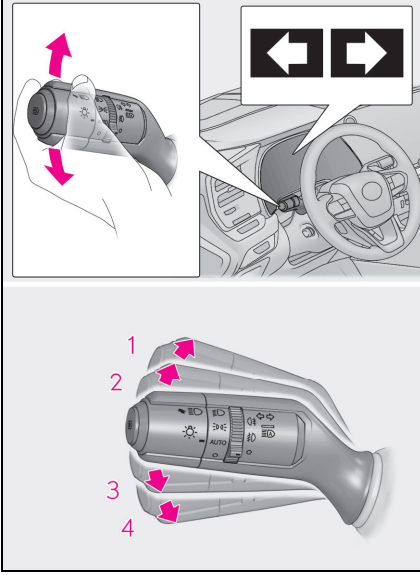

- 1 Sağa dönüş
- 2 Sağ şeride geçmek (kolu iki konum arasına getirip bırakın)
Sağ sinyal 3 kez yanıp söner.
- 3 Sol şeride geçmek (iki konum arasına getirip bırakın)
Sol sinyal 3 kez yanıp söner.
- 4 Sola dönüş

Park Freni

Park freni otomatik veya manuel olarak çekilebilir veya bırakılabilir.

Otomatik modda park freni, vites kolunun çalışmasına göre otomatik olarak çekilebilir veya bırakılabilir.

Ayrıca, otomatik modda da park freni manuel olarak çekilebilir veya serbest bırakılabilir.

Manuel modun kullanılması

Park freni manuel olarak çalıştırılabilir ve serbest bırakılabilir.

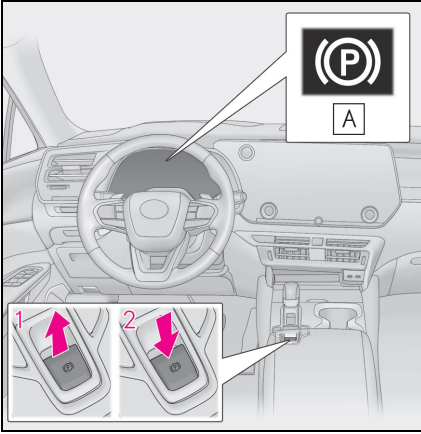

A Park freni gösterge ışığı

1 Park frenini ayarlamak için düğmeyi çekin.

Park freni gösterge ışığı yanacaktır.

Acil bir durumda karşılaştığınızda ve sürüş sırasında park freninin kullanılması gerektiğinde, park freni anahtarını çekili tutun.

2 Park frenini serbest bırakmak için düğmeye basın.

• Fren pedalına basılı haldeyken park freni düğmesine basın.

• Park freni otomatik serbest bırakma fonksiyonunu kullanarak park freni gaz pedalına basılarak serbest bırakılabilir. Bu işlevi kullanırken, gaz pedalına yavaşça basın.

Park freni gösterge ışığının söndüğünden emin olun.

Park freni gösterge ışığı yanıp sönerse, düğmeyi tekrar kullanın.

Otomatik modu açma

Araç dururken, sesli uyarı çalana ve araç bilgi ekranında bir mesaj görünene kadar park freni düğmesini çekili tutun.

Otomatik mod açık olduğunda, park freni aşağıdaki şekilde çalışır.

- Vites konumu P'den değiştirildiğinde park freni serbest bırakılır ve park freni gösterge ışığı söner.
- Vites konumu P'ye alındığında, park freni çekilir ve park freni gösterge ışığı yanar.

Araç dururken ve fren pedalına bastığınızda vites kolunu ve P konumu düğmesini kullanın.

Vites kolu çok hızlı hareket ettirilirse otomatik işlev çalışmayabilir. Bu durumda park frenini manuel olarak çekin.

Otomatik modu kapatma

Araç dururken ve fren pedalına basarken, sesli uyarı çalana ve araç bilgi ekranında bir mesaj görünene kadar park freni düğmesini basılı tutun.

Freni Basılı Tutma

Freni basılı tutma sistemi, sistem çalışırken aracı durdurmak için fren pedalına basıldığında ve vites D, S veya N konumundayken freni basılı tutar. Vites D veya S konumundayken gaz pedalına basıldığında, sistem yumuşak bir kalkış için freni bırakır.

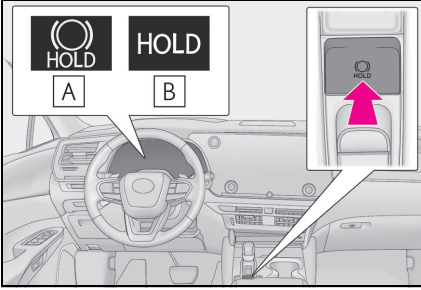

Freni basılı tutma sistemini çalıştırır

Freni basılı tutma işlevi bekleme göstergesi (yeşil) **A** yanar. Sistem freni basılı tutarken, fren basılı tutma göstergesi (sarı) **B** yanar.

Araç Bilgi Ekranı

Görüntülenen içerik özeti

■ Görüntülenen alan

Sürüşle ilgili çeşitli bilgiler görüntülenebilir. Duruma bağlı olarak, uyarı veya öneri açılır ekranları da görüntülenir.

■ İçerik görüntüleme alanında gösterilen öğeler

► Yansıtılmalı gösterge ekransız araçlar

Araç bilgi ekranında menü simgeleri seçilerek aşağıdaki öğeler görüntülenebilir.



Sürüş bilgi ekranı



Navigasyon sistemine bağlı ekran



Müzik sistemine bağlı ekran



Sürüş destek sistemi bilgi ekranı



Uyarı mesajı

► Yansıtılmalı gösterge ekranlı araçlar

Aşağıdaki öğeler gösterilebilir.

- Sürüş bilgileri 1
- Sürüş bilgileri 2
- Enerji ekranı/EV sürüş oranı
- Müzik sistemine bağlı ekran
- Navigasyon sistemine bağlı ekran*
- G-kuvveti
- Sürüş destek sistemi bilgi ekranı*
- Boş (Öğe yoktur)

*: Görüntüleme modu maksimumu gösterecek şekilde ayarlandığında yansıtılmalı gösterge ekranında görüntülenir.

Araç sistemlerinden herhangi birinde bir sorun algılanırsa, araç bilgi ekranında bir uyarı mesajı görüntülenir.

Görüntülenen İçerik

Bileşenler/İşlemler

► Yansıtmalı gösterge ekransız araçlar

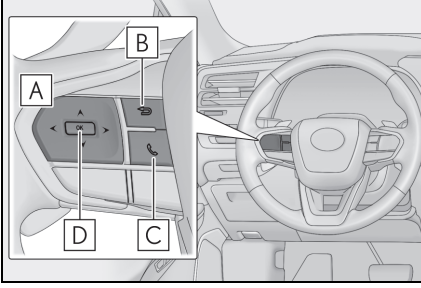

- A** < / > : Menü simgelerini seçer
^ / v : Görüntülenen içeriği değiştirir, ekranı yukarı/aşağı kaydırır ve imleci yukarı/aşağı hareket ettirir
- B** Önceki ekrana dönün
- C** Aramayı başlat/al
Ahizesiz kullanım sistemine bağlı olarak, çağrı gönderme veya alma mesajı görüntülenir. Ahizesiz kullanım sistemi ile ilgili ayrıntılı bilgi için, bkz. "MULTİMEDYA KULLANICI EL KİTABI".
- D** Gir/Ayarla

► Yansıtımlı gösterge ekranlı araçlar

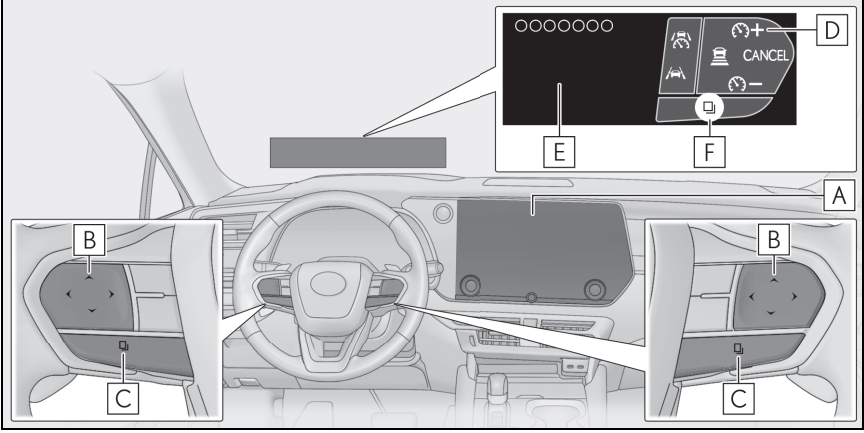

A Orta ekran

B Direksiyon düğmesi

Her düğmenin işlevi, koşullara ve ayarlara bağlı olarak farklılık gösterir.

Bir düğmeye dokunulduğunda, her bir düğmenin işlevi yansıtımlı gösterge ekranında görüntülenir. Yansıtımlı gösterge ekranı kapalıysa veya yansıtımlı gösterge ekranında içerik görüntülenemiyorsa, işlevler araç bilgi ekranında görüntülenir.

Ayrıca, her bir düğme için tercih edilen işlevler orta ekranda ayarlanabilir.

C Düğme işlevi değiştirme düğmesi

Bu düğmeye her basıldığında, işlevler değişir.

D Düğme simgesi gösterimi

Her düğmenin simgesi görüntülenir. Dokunulan düğme vurgulanır. (**F**)

E Düğme işlev yardımı gösterimi

Dokunulan düğmenin işlev yardımı görüntülenir.

Yansıtımlı gösterge ekranına güneş gözlüğü, özellikle de polarize güneş gözlüğü ile bakıldığında karanlık görünebilir veya görülmesi zor olabilir.

Yansıtımlı gösterge ekranının parlaklığını ayarlayın veya gözlüğünüzü çıkarın.

Enerji ekranı/EV sürüş oranı (Bazı modellerde)

Enerji ekranı ve EV, araç bilgi ekranında görüntülenebilir.

Enerji ekranı orta ekranda görüntülenebilir.

■ Orta ekranda Enerji ekranının görüntülenmesi

- 1 Alt menüde  ögesini seçin.
- 2 “Energy flow” (Enerji akışı)’nı seçin.

■ Enerji ekranı

Enerji ekranı aracın sürüş durumunu, hybrid sistemin çalışma durumunu ve enerji üretme durumunu kontrol etmek için kullanılabilir.

Oklar enerji akışına uygun şekilde görünecektir. Enerji akışı olmadığında, oklar görüntülenmez.

Okların rengi aşağıdaki gibi değişecektir.

- Mavi: Hybrid akü (çekiş aküsü) yenilendiğinde veya şarj edildiğinde.
- Turuncu: Hybrid akü (çekiş aküsü) kullanımdayken.
- Kırmızı: Benzinli motor kullanımdayken.

Görüntü örnek olarak tüm okları gösterir. Gerçek ekran koşullara bağlı olarak değişir.

► Araç bilgi ekranı

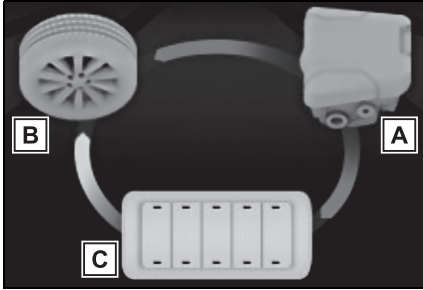

A Benzinli motor

B Lastikler

C Hybrid akü (çekiş aküsü)

Bu resim yalnızca açıklama amaçlıdır ve aracın özelliklerine bağlı olarak farklılık gösterebilir.

► Orta ekran (şarj işlemi hariç)

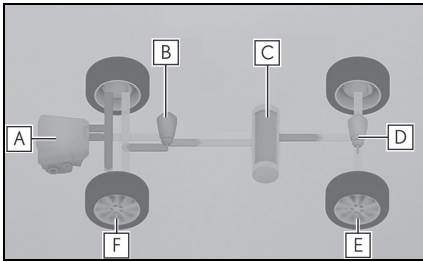

A Benzinli motor

B Ön elektrik motoru (çekiş motoru)

C Hybrid akü (çekiş aküsü)

D Arka elektrik motoru (çekiş motoru)

E Arka lastikler

F Ön lastikler

► Orta ekran (şarj olurken)

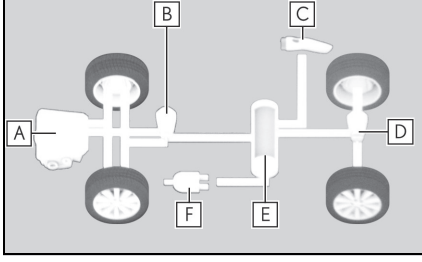

- A Benzinli motor
- B Ön elektrik motoru (çekiş motoru)
- C Şarj konektörü
- D Arka elektrik motoru (çekiş motoru)
- E Hybrid akü (çekiş aküsü)
- F Güç çıkışı (120 VAC) (bazı modellerde)

■ Çalıştırmadan bu yana EV sürüş oranı (Bazı modellerde)

Çalıştırmadan bu yana EV sürüşünün yüzdesini görüntüler.

Hybrid sistem her durduğunda sıfırlanır.

Mevcut yakıt tüketimi/geçmiş ekranı

Yakıt tüketimi bilgileri orta ekranda görüntülenebilir.

■ Orta ekranda yakıt tüketimi/geçmiş ekranının görüntülenmesi

- 1 Alt menüde ögesini seçin.
- 2 "Sürüş bilgisi" ögesini seçin.
- 3 "Current" (Anlık) veya History (Geçmiş)'i seçin.

■ Mevcut yakıt tüketimi ekranı

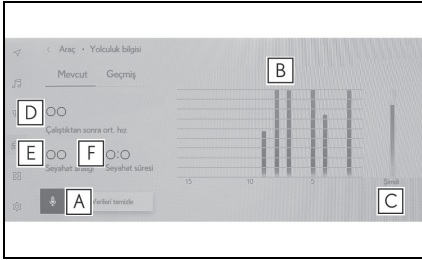

- A Geçmiş verisini sıfırlama
- B Son 15 dakikadaki yakıt tüketimi
- C Anlık yakıt tüketimi
- D Hybrid sistem başlatıldıktan sonra ortalama araç hızı.
- E Yolculuk menzili
- F Hybrid sistem başlatıldıktan sonra geçen süre.

Görüntülenen ortalama yakıt tüketimi bilgisi, referans amaçlıdır. Resim sadece örnek amaçlı verilmiştir, gerçek durumdan bir miktar farklılık gösterebilir.

■ Geçmiş yakıt tüketimi ekranı

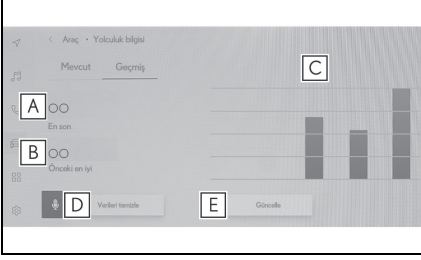



- A** En son yakıt tüketimi
- B** En iyi kaydedilmiş yakıt tüketimi
- C** Önceki yakıt tüketimi kaydı
- D** Geçmiş verisini sıfırlama
- E** Son yakıt tüketimi verisini güncelleme

Görüntülenen ortalama yakıt tüketimi bilgisi, referans amaçlıdır. Resim sadece örnek amaçlı verilmiştir, gerçek durumdan bir miktar farklılık gösterebilir.

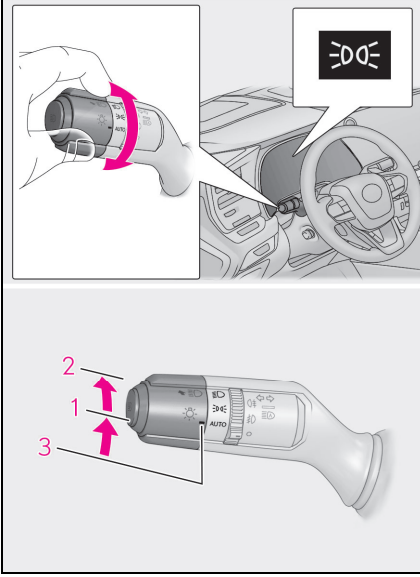
Far Anahtarı



- 1  Ön konum, arka, arka işaret lambası, plaka aydınlatması ve gösterge paneli aydınlatma lambaları yanar.
- 2  Farlar ve yukarıda belirtilen tüm lambalar yanar.
- 3  AUTO Farlar, gündüz sürüş farları ve yukarıda belirtilen lambalar yanar ve otomatik söner.
(Güç düğmesi AÇIK konumdayken.)

Uzun farların açılması

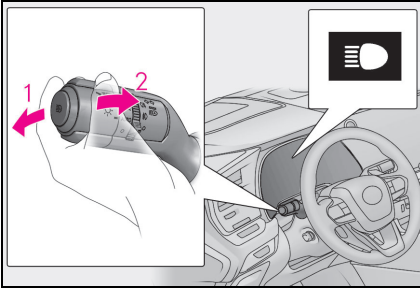

- 1 Farlar açıkken, uzun farı çalıştırmak için kolu ileriye doğru itin.
Uzun farı kapatmak için kolu kendinize doğru orta konumuna çekin.
- 2 Uzun farları bir kez açıp kapatmak için kolu kendinize doğru çekin ve bırakın.
Kısa far açık veya kapalıyken selektör yapabilirsiniz.

AHS (Sürüşe Duyarlı Uzun Far Sistemi) (bazı modellerde)

Sürüşe Duyarlı Uzun Far Sistemi ilerideki araçların, sokak lambalarının vb. ışık seviyesini değerlendirmek için ön camın üst kısmındaki ön kameradan yararlanır ve otomatik olarak far ışıklarının dağıtımını kontrol eder.

Sürüşe Duyarlı Uzun Far Sisteminin Kullanımı

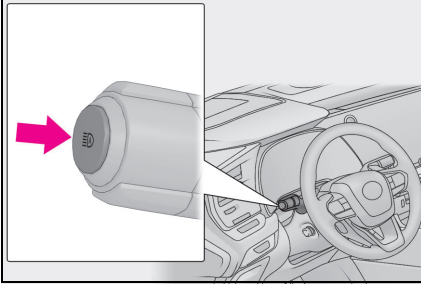

- 1 Sürüşe Duyarlı Uzun Far Sistemi düğmesine basın.

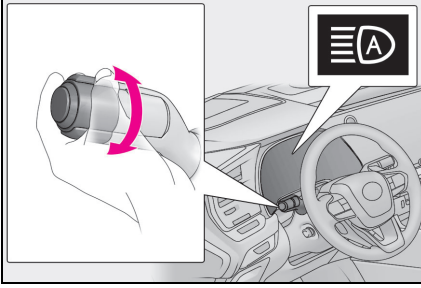

- 2 Far anahtarını AUTO ya da  konumuna getirin.

Far anahtarı kolu kısa far konumundayken, AHS etkinleştirilecek ve AHS göstergesi yanacaktır.

Uzun farların manuel olarak açılıp kapatılması

■ Uzun farlara geçiş

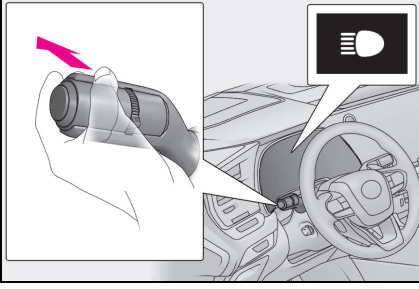

Kolu ileri doğru itin.

AHS göstergesi sönecek ve uzun far göstergesi yanacaktır.

Sürüşe Duyarlı Uzun Far Sistemini tekrar çalıştırmak için kolu ilk konumuna çekin.

■ Kısa farlara geçiş

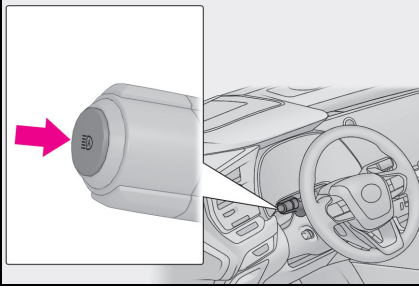

Sürüşe Duyarlı Uzun Far Sistemi düğmesine basın.

AHS göstergesi sönecektir.

Sürüşe Duyarlı Uzun Far Sistemini tekrar çalıştırmak için düğmeye basın.

■ Geçici olarak kısa farlara geçiş

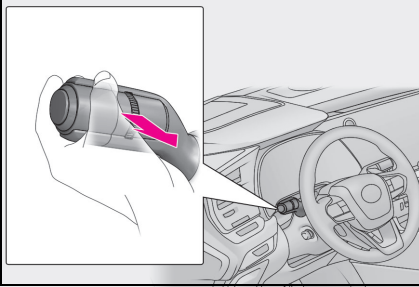

Kolu geriye doğru çekin ve ardından eski konumuna geri getirin.

Kolu çektiğinizde uzun farlar yanar, ancak kol ilk konumuna döndükten sonra kısa farlar belirli bir süre açık kalır. Bundan sonra, Sürüşe Duyarlı Uzun Far Sistemi çalışır.

AHB (Otomatik Uzun Far) (bazı modellerde)

Otomatik Uzun Far Sistemi ilerideki araçların, sokak lambalarının vb. ışık seviyesini değerlendirmek için ön camın üst kısmındaki ön kameradan yararlanır ve otomatik olarak far ışıklarının uzun ve kısa far arasında dağıtımını kontrol eder.

Otomatik Uzun Far sisteminin çalıştırılması

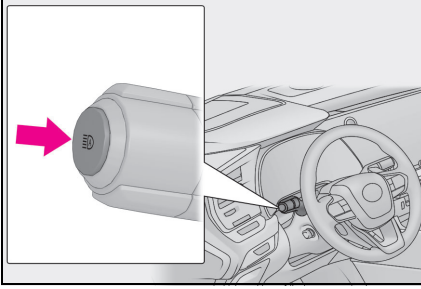

1 Otomatik Uzun Far düğmesine basın.

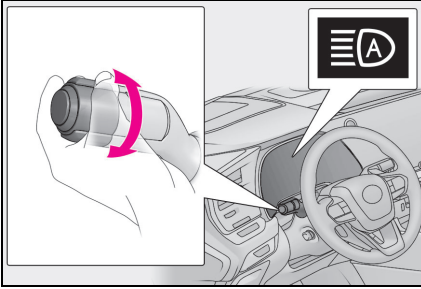

2 Far anahtarını AUTO ya da  konumuna getirin.

Far anahtarı kolu kısa far konumundayken, AHB sistemi etkinleştirilecek ve AHB göstergesi yanacaktır.

Uzun farların manuel olarak açılıp kapatılması

Uzun farlara geçiş

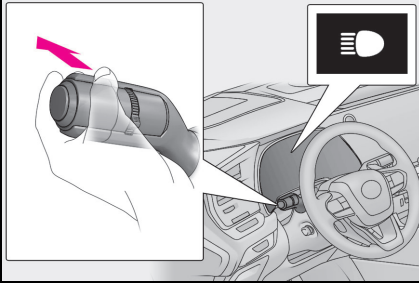

Kolu ileri doğru itin.

AHB göstergesi sönecek ve uzun far göstergesi yanacaktır.

Otomatik Uzun far sistemini tekrar çalıştırmak için kolu ilk konumuna çekin.

Kısa farlara geçiş

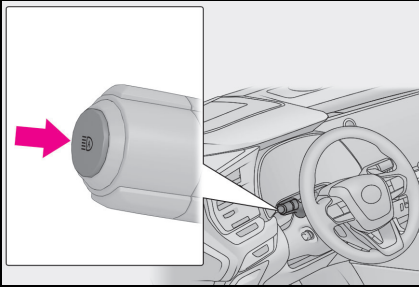

Otomatik Uzun Far düğmesine basın.

AHB göstergesi sönecektir.

Otomatik Uzun Far sistemini tekrar çalıştırmak için düğmeye basın.

Geçici olarak kısa farlara geçiş

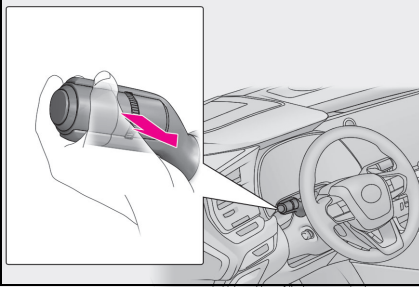

Kolu geriye doğru çekin ve ardından eski konumuna geri getirin.

Kolu çektiğinizde uzun farlar yanar, ancak kol ilk konumuna döndükten sonra kısa farlar belirli bir süre açık kalır. Bundan sonra, Otomatik Uzun Far Sistemi çalışır.

Sis Lambası Düğmesi

Yağmur ve sis gibi zorlu sürüş koşullarında, ön görüşünüzü sağlamak için ön sis lambalarını yakın ve aracınızın varlığını takip eden araçlara bildirmek için arka sis lambalarını da açın.

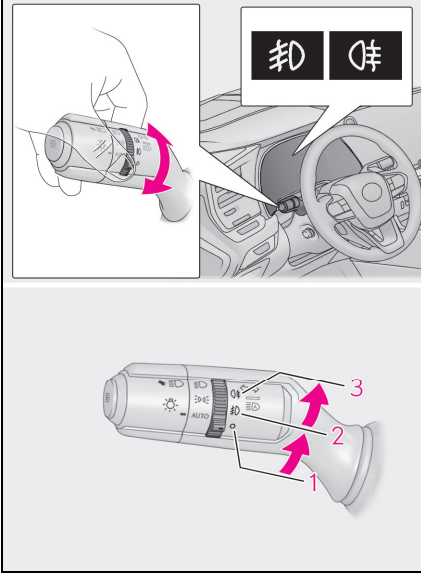

- 1 ○ Ön ve arka sis lambalarını kapatır
- 2 ⊘ Ön sis lambalarını çalıştırır
- 3 ⊘ Ön ve arka sis lambalarını çalıştırır

Düğmeyi bıraktığınızda ⊘ konumuna geri dönecektir.

Bilezik tekrar döndürüldüğünde yalnızca arka sis lambaları kapatılır.

Ön Cam Silecekleri ve Yıkayıcıları

AUTO konumu seçili durumdayken, sensör yağmuru algıladığında silecekler otomatik çalışır. Sistem otomatik olarak yağmur hacmi ve araç hızına göre sileceklerin zamanlamasını ayarlar.

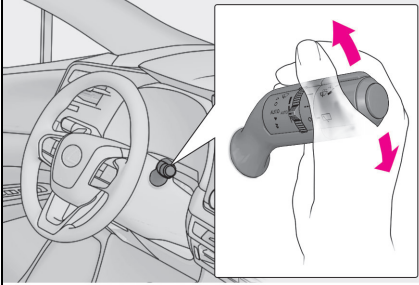

- 1 ○ Kapalı
- 2 AUTO Yağmur sensörünün çalışması
- 3 ▼ Düşük hızlı çalışma
- 4 ▾ Yüksek hızlı çalışma
- 5 △ Geçici çalışma

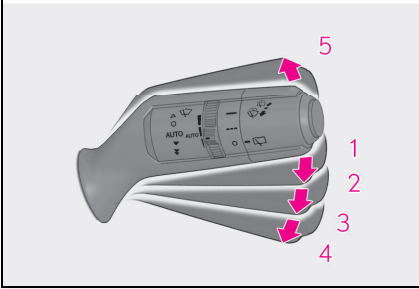

AUTO seçildiğinde, bileziği çevirerek sensör hassasiyeti aşağıdaki gibi ayarlanabilir.

- 6 Hassasiyeti artırır
- 7 Hassasiyeti azaltır

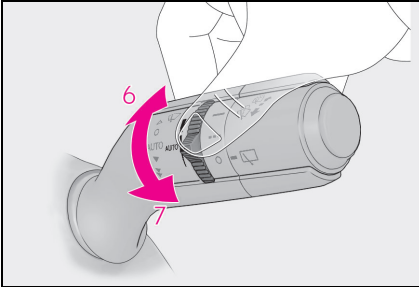

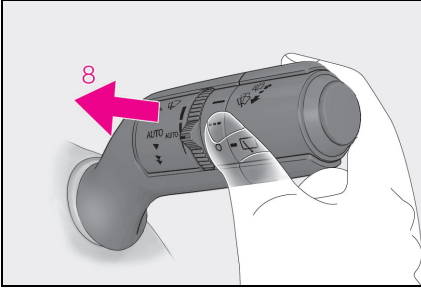

8 Yıkayıcı ve sileceğin birlikte çalışması

Kolun çekilmesi silecekleri ve yıkayıcıyı çalıştırır.

(Uzun süre çalıştıktan sonra, damlamayı önlemek için silecekler kısa bir ara verdikten sonra bir kere daha çalışır. Bununla birlikte, araç hareket halindeyken damlamayı önleyici çalışmaz.)

Far yıkayıcılı araçlar:

Güç düğmesi AÇIK konumundayken ve farlar açıkken kol çekilirse, far yıkayıcılar bir kez çalışacaktır. Bundan sonra far yıkayıcıları kolun her beşinci çekilişinde çalışacaktır.

Arka Cam Sileceđi ve Yıkayıcısı

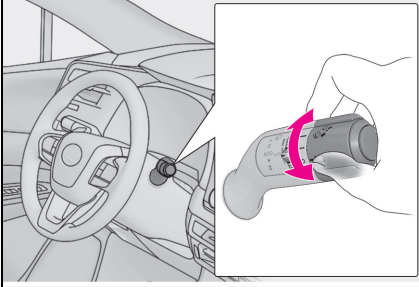

- 1 ○ Kapalı
- 2 ---Fasılalı alıřma
- 3 —Normal alıřma

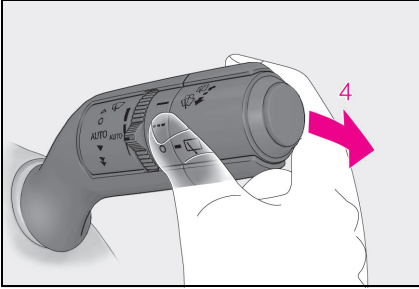
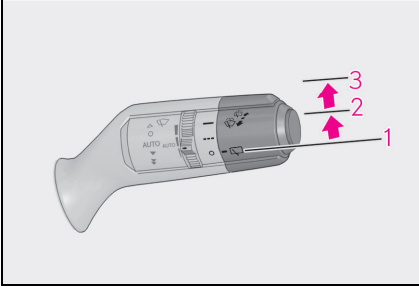

- 4  Yıkayıcı ve sileceđin birlikte alıřması

Kolun ekilmesi sileceđi ve yıkayıcıyı alıřtırır.

Su püskürtüldüđü zaman silecek otomatik olarak birkaç kez alıřacaktır.

Yıkayıcı otomatik olarak alıřacak ve arka kamerayı temizleyecektir.*

*: "MULTİMEDYA KULLANICI EL KİTABI"na bakın.

Sürüş Modu Seçim Düğmesi

Sürüş koşullarına göre sürüş modları seçilebilir.

- 1 Orta ekranda  ögesini seçin.
- 2 "Driving mode" (Sürüş modu)'nu seçin.
- 3 Sürüş modunu seçin.

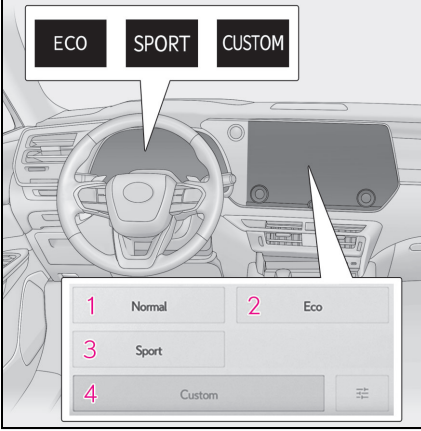

1 Normal mod

Yakıt tasarrufu, sessiz çalışma ve dinamik performansı en iyi şekilde dengeler. Şehir içinde sürüş için uygundur.

2 Eco sürüş modu

Yumuşak gaz kelebeği çalışması ile ve klima sisteminin çalışmasını kontrol ederek (ısıtma/soğutma) sürücünün çevre dostu bir şekilde hızlanmasına ve yakıt tasarrufu yapmasına yardımcı olur.

Eco sürüş modu seçildiğinde Eco sürüş modu göstergesi yanar.

3 Sport modu

Uyarlanabilir Değişken Süspansiyon Sistemi olmayan araçlar: Hybrid sistemi kontrol ederek hızlı ve güçlü hızlanma sağlar. Bu mod aynı zamanda direksiyon hissini de değiştirir. Böylece virajlı yollarda sürüş gibi kıvrak sürüş tepkisi gerektiğinde direksiyonu uygun hale getirir.

Uyarlanabilir Değişken Süspansiyon Sistemli araçlar: Hybrid sistemin yanı sıra direksiyon ve süspansiyonu da kontrol ederek direksiyon performansı ve dengeli sürüş sağlar. Daha sportif bir sürüş için uygundur.

Sport modu seçildiğinde "Sport" göstergesi yanar.

4 Kişiselleştirilmiş mod göstergesi

Tercih ettiğiniz ayarlara göre ayarlanan güç aktarma organı, direksiyon, süspansiyonlar* ve klima sistemi işlevleri ile araç kullanmanızı sağlar.

Kişiselleştirilmiş mod seçildiğinde, Kişiselleştirilmiş mod göstergesi yanar.

*: Uyarlanabilir Değişken Süspansiyon Sistemli araçlar

Multimedya sisteminin temel kullanımı

Haritanın hareket ettirilmesi

Harita hareket ettirilebilir ve dokunulan bir nokta harita ekranının merkezi olarak ayarlanabilir.

Haritadaki bir noktaya dokununuz.

- Harita ekranının merkezi dokunulan noktaya taşınacaktır.

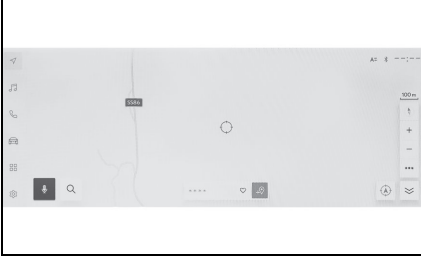

- Bir POI için bilgi mevcutsa, dokunulduğunda görüntülenecektir.
- Haritada bir noktaya kaydıldıktan sonra [📍] ögesine dokunarak, nokta yeni bir varış noktası veya ara nokta olarak ayarlanabilir.
- Haritada bir noktaya kaydıldıktan sonra [❤️] ögesine dokunularak, nokta bir favori olarak ayarlanabilir.
- [🧭] veya [📍] ögesine dokunarak aracın mevcut konumuna dönün.

Harita, ekrana dokunup sürükleyerek veya hafifçe vurarak kaydırılabilir.

Akıllı telefon veya İletişim Cihazının Bağlanması

Multimedya sisteminden Bluetooth® cihazını kaydetme

Eller serbest arama veya Bluetooth® müziği kullanabilmek için cep telefonu veya taşınabilir cihaz kayıtlı olmalıdır. Kayıt tamamlandıktan sonra, multimedya sistemi her başlatıldığında Bluetooth® otomatik olarak bağlanır.

Bir Apple CarPlay/Android Auto cihazı USB üzerinden bağlandığında, cihaz otomatik olarak Bluetooth® cihazı olarak kaydedilir.

Hiçbir Bluetooth® cihazı bağlanmadığında, kayıt ekranı, direksiyondaki [] düğmesi basılı tutularak da görüntülenebilir.

- 1 Ana menüden [] öğesine dokunun.
- 2 Alt menüde [Bluetooth & Devices] (Bluetooth ve Cihazlar)'a dokunun.
Hiçbir cihaz kayıtlı değilse, Prosedür 4'e geçin.
- 3 [Add another device] (Başka bir cihaz ekle)'ye dokunun.

Multimedya sistemine bir cihaz bağlıyken, cihazın bağlantısını kesmek için onay ekranı görüntülenebilir. Kaydı yapmak için cihazın bağlantısını kesin.

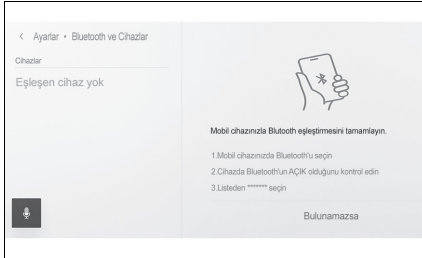

- 4 [If not found] (Bulunmazsa)'ya dokunun.

- 5 Ana alandan kaydedilecek cihaza dokunun.

- Cihaz adı yerine Bluetooth® adresi görüntülenebilir.
- Kaydedilecek cihaz ana alanda görüntülenmiyorsa, Bluetooth® cihazından kaydetmeyi deneyin.
- Bluetooth® cihazında belirli bir ekran görüntülenmediği sürece, belirli Bluetooth® cihaz modelleri cihaz listesinde görüntülenmeyebilir. Ayrıntılar için Bluetooth® cihazının kullanım kılavuzuna bakın.

- 6 Görüntülenen PIN kodunun Bluetooth® cihazında görüntülenen PIN koduyla eşleşip eşleşmediğini kontrol edin ve ardından [OK] (Tamam)'a dokununuz.
- Kaydı tamamlamak için bazı Bluetooth® cihazlarının çalıştırılması gerekebilir.
 - Birincil cihaz ayarları görüntülenebilir. İşlemi ekrandaki yönlendirmeye göre gerçekleştirin.
 - Apple CarPlay ayarları görüntülenebilir. Kullanım etkinleştirilmişse Apple CarPlay ekranı görüntülenir.
 - Bağlantının tamamlandığını belirten bir mesaj gösterilir ve kayıtlı Bluetooth® cihazının adı alt menüde görüntülenir.
 - İşlem başarısız ekranı görüntülenirse, ekrandaki kullanım talimatlarını izleyin.

■ Bluetooth® cihazın kaydedilmesi

Multimedya sistemi ile aranarak Bluetooth® cihazı bulunamazsa, Bluetooth® cihazından multimedya sistemini arayarak kaydolunuz.

- 1 Ana menüden [] ögesine dokununuz.
- 2 Alt menüde [Bluetooth & Devices] (Bluetooth ve Cihazlar)'a dokununuz.
Hiçbir cihaz kayıtlı değilse, Prosedür 4'e geçiniz.
- 3 [Add another device] (Başka bir cihaz ekle)'ye dokununuz.

Multimedya sistemine bir cihaz bağlıyken, cihazın bağlantısını kesmek için onay ekranı görüntülenebilir. Kaydı yapmak için cihazın bağlantısını kesin.



- 4 Multimedya sistemini kullanılacak Bluetooth® cihazından kaydediniz.

- Bluetooth® cihazının çalışma prosedürüne göre işlemi gerçekleştirin.
- Bluetooth® cihazında kayıt yapmadan önce bu Bluetooth® bağlantı ekranını görüntülediğinizden emin olun.

- 5 Görüntülenen PIN kodunun Bluetooth® cihazında görüntülenen PIN koduyla eşleşip eşleşmediğini kontrol edin ve ardından [OK] (Tamam)'a dokununuz.
- Kaydı tamamlamak için bazı Bluetooth® cihazlarının çalıştırılması gerekebilir.
 - Birincil cihaz ayarları görüntülenebilir. İşlemi ekrandaki yönlendirmeye göre gerçekleştirin.
 - Apple CarPlay ayarları görüntülenebilir. Kullanım etkinleştirilmişse Apple CarPlay ekranı görüntülenir.
 - Bağlantının tamamlandığını belirten bir mesaj gösterilir ve kayıtlı Bluetooth® cihazının adı alt menüde görüntülenir.
 - İşlem başarısız ekranı görüntülenirse, ekrandaki kullanım talimatlarını izleyin.

■ Direksiyon düğmeleriyle kullanım (Tip A)

Arama yanıtı ve yapma gibi bazı eller serbest arama işlevleri, direksiyon düğmelerinden kullanılabilir. Direksiyon düğmesi işlevleri multimedya sisteminin durumuna bağlı olarak değişir.

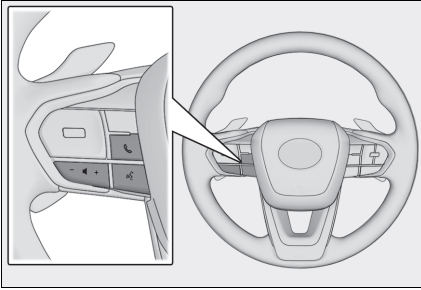

- Düğmeleri gerektiği gibi kullanın.
[+] düğmesi
Zil sesi veya alıcı ses seviyesini artırır.
Kesintisiz ayarlamak için basılı tutun.
- [-] düğmesi
Zil sesi veya alıcı ses seviyesini azaltır.
Kesintisiz ayarlamak için basılı tutun.

[📞] düğmesi

Aramalar sesli komut kullanılarak yapılabilir.

Sesli komutu bitirmek için konuşma düğmesini basılı tutun.

[📞] düğmesi

- Multimedya sistemi telefon ekranından başka bir ekran gösterdiğinde, geçmiş ekranını görüntüler.
- Multimedya sistemi, [📞] görüntülenen telefon ekranını gösterdiğinde, arama yapar.
- Multimedya sistemi, [📞] görüntülenmeden telefon ekranını gösterdiğinde, geçmiş ekranını görüntüler.
- Arama yaparken veya arama sırasında aramayı sonlandırır.
- Bir aramayı yanıtlarken veya arama bekleme sırasında aramayı yanıtlar.

■ Direksiyon düğmeleriyle kullanım (Tip B)

Arama yanıtı ve yapma gibi bazı eller serbest arama işlevleri, direksiyon düğmelerinden kullanılabilir. Direksiyon düğmesi işlevleri multimedya sisteminin durumuna bağlı olarak değişir.

Direksiyon düğmeleri elektrotatik tiptir. Düğmeye dokunulduğunda düğme çalışır. Görüntülenen düğme işlevleri ve konumları aracın ve multimedya sisteminin durumuna bağlı olarak değişir.

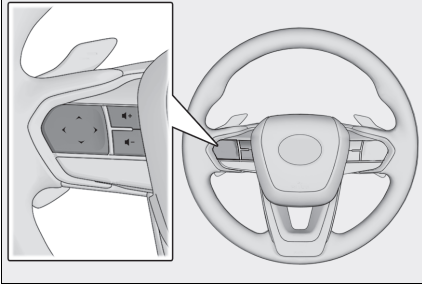

● Düğmeleri gerektiği gibi kullanın.

[+] düğmesi

Zil sesi veya alıcı ses seviyesini artırır.

Kesintisiz ayarlamak için basılı tutun.

[-] düğmesi

Zil sesi veya alıcı ses seviyesini azaltır.



Kesintisiz ayarlamak için basılı tutun.

[] düğmesi

Aramalar sesli komut kullanılarak yapılabilir.

Sesli komutu bitirmek için konuşma düğmesini basılı tutun.

[] düğmesi

- Multimedya sistemi telefon ekranından başka bir ekran gösterdiğinde, geçmiş ekranını görüntüler.
- Multimedya sistemi, [] görüntülenen telefon ekranını gösterdiğinde, arama yapar.
- Multimedya sistemi, [] görüntülenmeden telefon ekranını gösterdiğinde, geçmiş ekranını görüntüler.
- Arama sırasında aramaları değiştirin/aramayı beklemeye alın.
- Bir aramayı yanıtlarken veya arama bekleme sırasında aramayı yanıtlar.

[] düğmesi

- Arama yaparken veya arama sırasında aramayı sonlandırır.
- Gelen arama/arama bekleme çağrısını reddedin.

Arama geçmişinden arama yapılması

Arama geçmişine giden veya gelen arama olarak kaydedilmiş telefon numaraları aranabilir.

- 1 Ana menüden [] ögesine dokunun.
- 2 Alt menüde [Recents] (Son kullanılanlar)'a dokunun.

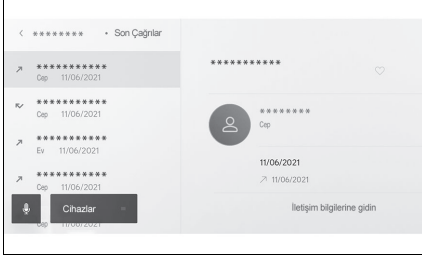

- 3 Kişiyi seçin.
Kişiyi kayıtlı olmayan telefon numaraları oldukları gibi görüntülenecektir.
- 4 İstedığınız telefon numarasına dokununuz.

Favoriler listesinden arama yapmak

Kişilerinizi favorilerinize ekleyerek favoriler listenizden arama yapın.

- 1 Ana menüden [] ögesine dokununuz.
- 2 Alt menüde [Favourites] (Favoriler)'e dokununuz.

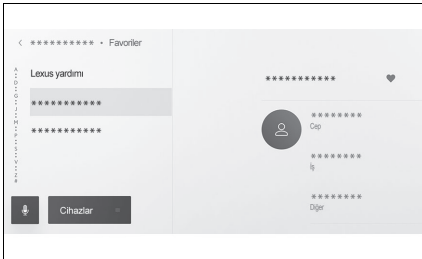

- 3 Favoriler listenizden aramak istediğiniz kişiyi seçin.
- 4 İstedığınız telefon numarasına dokununuz.

Kişiler üzerinden arama yapılması

Multimedya sistemine kayıtlı kişilerden arama yapılabilir.

- 1 Ana menüden [] ögesine dokununuz.
- 2 Alt menüde [Contacts] (Kişiler)'e dokununuz.
- 3 Bir kişi seçiniz.

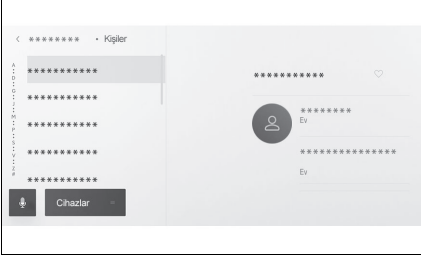



- 4 İstedığınız telefon numarasına dokununuz.

Aramaları yanıtlama

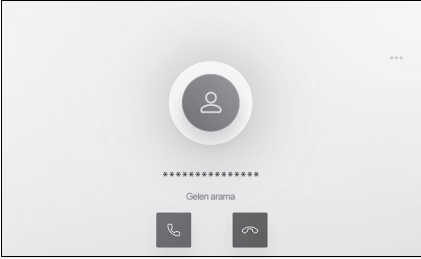
Bir arama geldiğinde, bir zil sesi çalar ve gelen arama ekranı veya gelen arama bildirimi görüntülenir. Sesli kontrol sistemi ayarı [Voice support] (Ses desteği) açıkken, arama geldiğinde sesli kontrol sistemi başlayacaktır.



- Aşağıdakilerden birini yaparak aramayı yanıtlayınız.
 - [] ögesine dokununuz.
 - Direksiyon düğmesi üzerindeki [] düğmesine basın.
 - Telefonu sesli kontrol sistemiyle yanıtlamak için sesli komut verin.

Mesaj işlevinden arama yapmak

Mesaj işlevi ile eller serbest aramalar yapılabilir.

● Arama yapmak için mavi numaraya dokunun.

Ardışık numaralar telefon numarası olarak tanınabilir. Ayrıca, diğer ülkelerdeki telefon numaraları gibi bazı telefon numaraları tanınmayabilir.

■ E-posta, SMS veya MMS mesaj ekranından arama yapma

E-posta, SMS ve MMS gönderenler aranabilir. E-posta için, aynı kişi verilerine bir telefon numarası kaydedilmelidir.

- 1 Ana menüden [📞] öğesine dokunun.
- 2 Alt menüde [Messages] (Mesajlar)'a dokunun.
- 3 Bir hesap seçin.
- 4 Mesaj göndereni seçin.

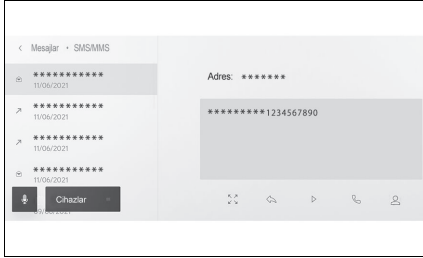

- 5 [📞] öğesine dokunun veya [📞] direksiyon simidi düğmesine basın.

Kişinin kayıt durumuna bağlı olarak telefon numarası seçilmelidir.

Lexus Lüks Klima Sistemi

Klimalı koltuklar otomatik olarak klima sisteminin ayarlanan sıcaklığı, dış sıcaklık, araç içi sıcaklığı gibi bilgilere göre kontrol edilir. Lexus Lüks Klima Sistemi, her sistemi ayarlamadan rahat bir ortamın korunmasını sağlar.

Lexus Lüks Klima Sistemi'ni açma

Lexus Lüks Klima Sistemi, klima sisteminin "AUTO" özelliği ile bağlantılı olarak çalışır.

- 1 Seçenek ekranı düğmesini seçin.
- 2 "Climate concierge" (Lüks Klima Sistemi)'ni seçin.
- 3 "AUTO" düğmesini açın.

Ön Otomatik Klima Sistemi

"AUTO" düğmesi açıkken, hava çıkışları ve fan hızı ayarlanan sıcaklığa göre otomatik olarak değişir.

Sağdan direksiyonlu araçlarda, düğmelerin konum ve şekilleri biraz farklıdır. Ayrıca ekran ve düğme konumları sistemin tipine göre farklılık gösterir.

Seçenek ekranı düğmesi

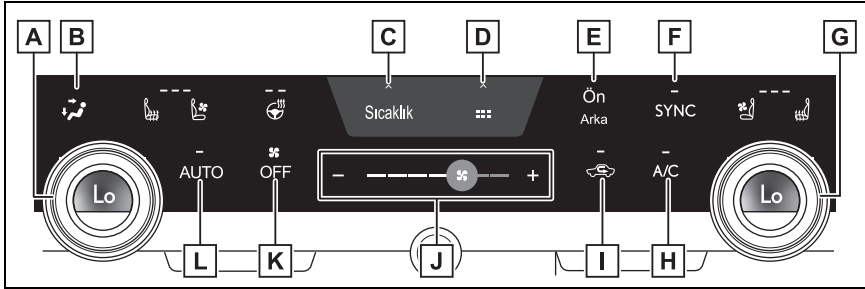

- A** Sol taraf sıcaklık kontrol düğmesi
- B** Hava akışı modu kontrol düğmesi
- C** Seçenek ekranı düğmesi
- D** Kısayol ekranı düğmesi
Çeşitli işlevlerin kısayol simgelerini görüntülemek için seçin.
- E** Ön/arka kontrol ekranı düğmesi
- F** "SYNC" düğmesi
- G** Sağ taraf sıcaklık kontrol düğmesi
- H** "A/C" düğmesi
- I** Dış hava/çevrim havası modu düğmesi
- J** Fan hızı kontrol düğmesi
- K** "KAPALI" düğmesi
- L** "AUTO" düğmesi

Arka Klima Sistemi

Arka klima sistemi, orta ekran ve arka klima sistemi kontrol panelindeki “Arka” düğmesi seçilerek çalıştırılabilir.

Arka klima kontrol çalışması

Orta Ekran

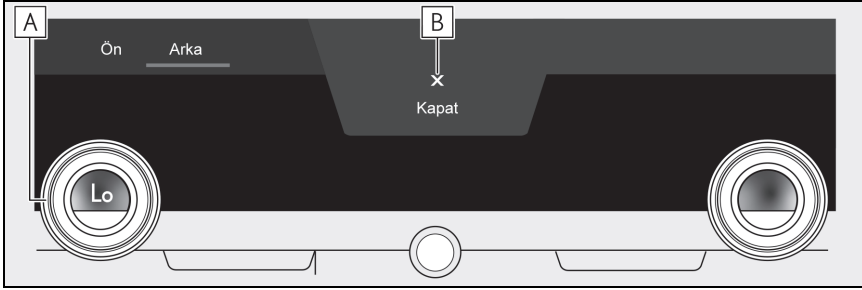

A Arka koltuklardaki sıcaklık kontrol düğmesi

Sıcaklığı artırmak için sıcaklık ayar düğmesini saat yönünde çevirin ve sıcaklığı azaltmak için de saat yönünün tersine çevirin.

B Arka klima kontrol ekranını kapatın

Kapılar

Aracın kilitlemesi ve kilitlerin açılması için giriş fonksiyonu, uzaktan kumanda veya kapı kilitleme düğmeleri kullanılabilir.

Kapıların içeriden kilitlemesi ve kapı kilitlerinin açılması

■ Kapı kilitleme düğmeleri (kilitlemek/kilit açmak için)

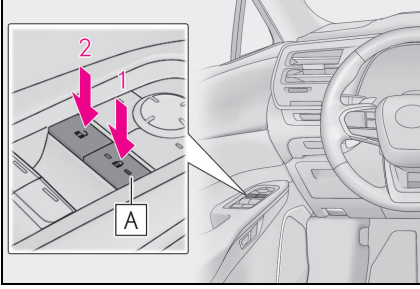

- 1 Sürücü kapısı: Tüm kapıları kilitlet
Sürücü kapısı dışındaki kapılar: Kapıyı kilitlet
Gösterge **A** yanar.
- 2 Sürücü kapısı: Tüm kapıları açar
Sürücü kapısı dışındaki kapılar: Kapı kilidini açar
Gösterge **A** söner.

Kapıların aracın dışından açılması

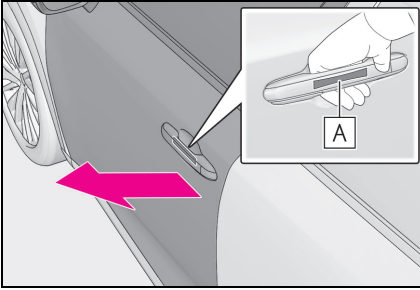

Kapıyı açmak için kapı kolunun kapı açma düğmesine **A** basın.
Kapı kolunun iç tarafındaki kapı açma düğmesine **A** sıkı bir şekilde bastığınızdan emin olun

Kapıların aracın içinden açılması

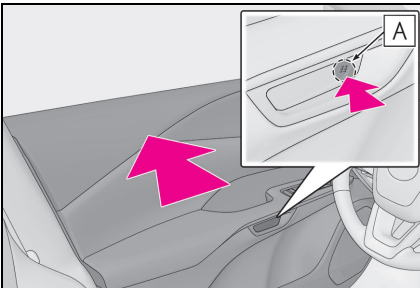

Kapıyı açmak için kapı açma düğmesinin **A** ön kısmına basın.
Sürücü kapısı: Kapı kilitli olsa bile açılacaktır.
Kapı kilidi açıldığında, kapı kilidi göstergesi sönecektir.

Arka kapı çocuk koruma kilidi

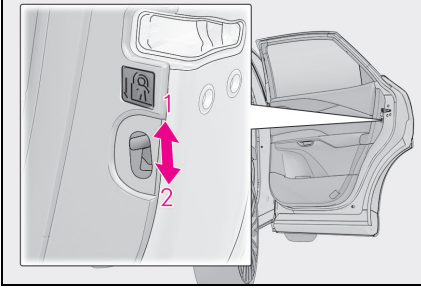

Çocuk emniyet kilidi devreye alındığında kapılar içeriden açılmaz.

1 Kilit açma

2 Kilit

Çocukların arka kapıyı açmalarını engellemek için bu kilitleyi kullanın. Arka kapıları kilitlemek için her iki kapının çocuk emniyet kilidini kilitleme konumuna getirin.

Elektrikli Camlar

Elektrikli camların açılması ve kapatılması

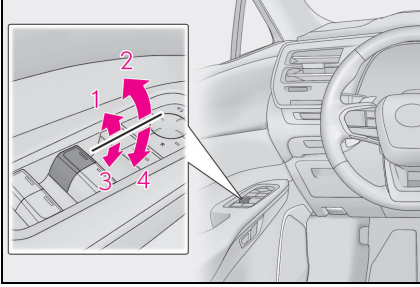

- 1 Kapama
- 2 Tek dokunuşla kapama*
- 3 Açma
- 4 Tek dokunuşla açma*

*: Camın hareketini durdurmak için, düğmeye hareketin aksi yönünde basın.

Kazayla çalışmayı önleme (cam kilitleme düğmesi)

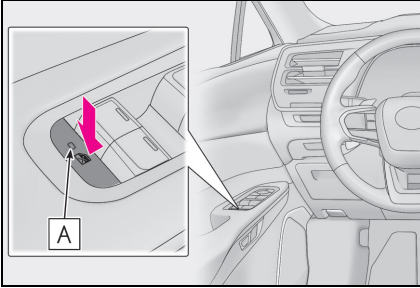

Düğmeye basın.

Gösterge **A** yanacak ve yolcu camları kilitlenecektir.

Kilit düğmesi basılı olsa bile, sürücü düğmesini kullanarak yolcu camları hala açılabilir ve kapatılabilir.

Bu işlev, çocukların kazayla yolcu camını açmasını veya kapatmasını önlemek için kullanılabilir.

Açılır Tavan (bazı modellerde)

Açılır tavanın çalışması

Açma ve kapama

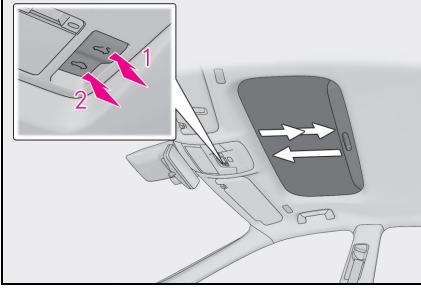

1 Açılır tavanı açar*

Açılır tavan, tam açık konumuna gelmeden önce rüzgar sesini azaltmak için hafifçe durur.

Açılır tavan tamamen açılıncaya kadar düğmeye tekrar basın.

2 Açılır tavanı kapatır*

*: Açılır tavanı hareket ederken durdurmak için, açılır tavan düğmesinin herhangi bir tarafına hafifçe basın.

Yukarı kaldırma ve aşağı indirme

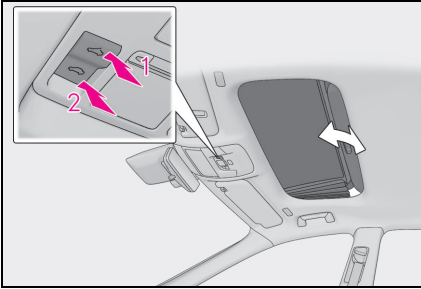

1 Açılır tavanı yukarı kaldırır*

2 Açılır tavanı aşağı indirir*

*: Açılır tavanı hareket ederken durdurmak için, açılır tavan düğmesinin herhangi bir tarafına hafifçe basın.

Panoramik Açılır Tavan (bazı modellerde)

Panoramik açılır tavan çalışması

■ Elektronik güneşliği açma ve kapama

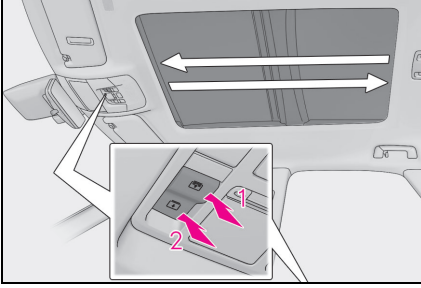



1 Elektronik güneşliği açar

 düğmesi basılı tutulursa, elektronik güneşlik otomatik olarak tamamen açılır.*1

2 Elektronik güneşliği kapatır

 düğmesi basılı tutulursa, elektronik güneşlik otomatik olarak tamamen kapanır.*2

*1: Çalışırken elektronik güneşliği durdurmak için  düğmesinin herhangi bir ucuna hafifçe basın.

*2: Çalışırken elektronik güneşliği durdurmak için  düğmesinin herhangi bir ucuna hafifçe basın.

■ Panoramik açılır tavanı yukarı ve aşağı yatırma

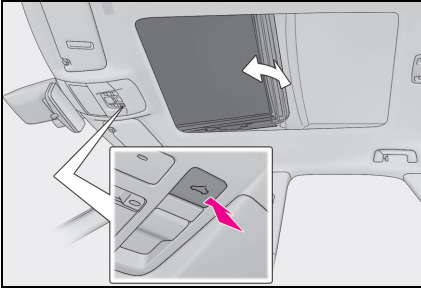

Panoramik açılır tavanı yukarı yatırır (basın)*

Panoramik açılır tavan yukarı yattığında, elektronik güneşlik tavana yarım açık konumuna gelecektir.

*: Panoramik açılır tavanı hareket halinde durdurmak için tekrar hafifçe

 düğmesine basın.

Panoramik açılır tavanı aşağı yatırır (basılı tutun)

Panoramik açılır tavan yalnızca yukarı yatmış konumdayken aşağı yatırılabilir.

■ Panoramik açılır tavanın açılması ve kapatılması

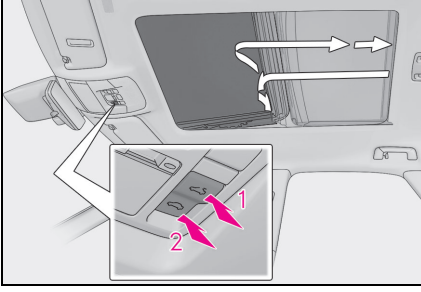

1 Panoramik açılır tavanı açar*1

Çalışırken panoramik açılır tavanı durdurmak için  panoramik açılır tavan düğmesinin herhangi bir ucuna hafifçe basın.

Panoramik açılır tavan yukarı yatmış konumdayken açılabilir.

2 Panoramik açılır tavanı kapatır*2

Panoramik açılır tavan yukarı yatmış konumdayken açılabilir.

 düğmesine basın. Panoramik açılır tavan tamamen kapanacaktır.

*1: Çalışırken elektronik güneşliği durdurmak için  düğmesinin herhangi bir ucuna hafifçe basın.

*2: Çalışırken elektronik güneşliği durdurmak için  düğmesinin herhangi bir ucuna hafifçe basın.

Şarjın yapılması

Şarj ederken

1 AC şarj kablosunu hazırlayın.

2 AC şarj kablosunu harici güç kaynağının soketine takın.

Fişin gövdesini tuttuğunuzdan ve sokete sıkıca taktığınızdan emin olun. Uzaktan kumanda düğmeniz varsa, bunu açın.

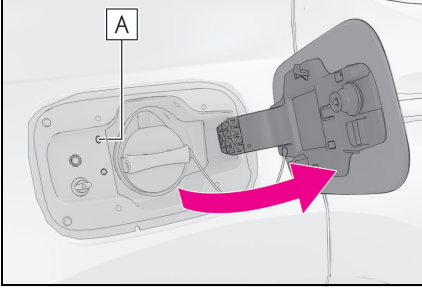

3 Kapıların kilidini ve şarj bağlantı noktası kapağını açın.

AC şarj giriş ışığı (A) yanar.

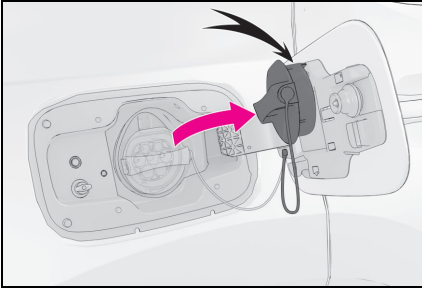

4 AC şarj giriş kapağını çıkarın ve şarj bağlantı noktası kapağındaki tutucuya sabitleyin.

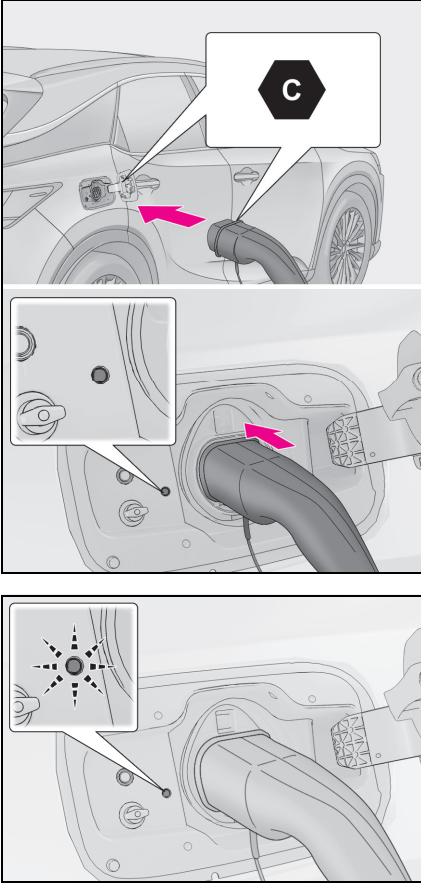

- 5 Şarj konnektörünün gövdesini tuttuğunuzdan ve AC şarj girişine sıkıca ve tam olarak taktığınızdan emin olun.

Şarj konnektörünü AC şarj girişine bağlarken, tanımlama sembollerinin benzer olduğundan emin olun.

Şarj konnektörü mümkün olduğunca düz şekilde takıldığında otomatik olarak kilitlenir. Şarj göstergesinin yandığını kontrol edin. Şarj göstergesi yanmazsa, şarj konnektörü kilitli değildir.*

*: Şarj konnektörü sıkıca takılmamışsa, kilitleme işlemi birkaç kez gerçekleştirilecektir.

- 6 Şarj konnektörünü taktıktan sonra şarj noktasının şarj göstergesi yanıp sönmezse:

Şarj planı kaydedilir.

Şarj konnektörünü geçici olarak çıkardıktan sonra yaklaşık 5 saniye içinde yeniden takın.

Şarj tamamlandığında şarj göstergesi söner.

Şarj işlemi tamamlanmadan önce bir nedenle şarj kesildiğinde şarj göstergesi de söner.

Elektrikli bagaj kapađı

Elektrikli bagaj kapađının ađılması/kapatılması

■ İeriden

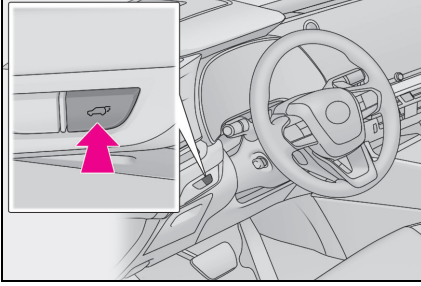

Düğmeye yaklaşık 1 saniye boyunca basılı tutun.

Bir sesli uyarı verilir ve elektrikli bagaj kapađı otomatik olarak ađılır veya kapanır. Ancak elektrikli bagaj kapađı kilitliyse ađılmayacaktır.

Elektrikli bagaj kapađı ađılırken ve kapanırken düğmeye basılırsa, alıřması durur.

Düğmeye tekrar yaklaşık 1 saniye boyunca basılırsa elektrikli bagaj kapađı ters yönde alıřır.

■ Dıřarıdan

► Akıllı giriş ve alıřtırma sistemi

→ S.25

► Uzaktan kumanda

→S.23

► Bagaj kapađı ama düğmesi

● Ama

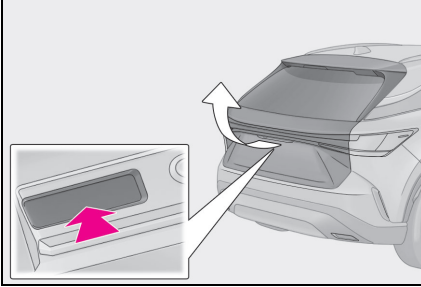

Bagaj kapađının kilidi ađıldığında: Bagaj kapađı ama düğmesine basın.

Elektrikli bagaj kapađı kilitlendiğinde: Elektronik anahtar üzerinizdeyken, bagaj kapađı ama düğmesini basılı tutun.

Bir sesli uyarı verilir ve elektrikli bagaj kapađı otomatik olarak ađılır.

Elektrikli bagaj kapađı ađılırken ve kapanırken düğmeye basılırsa, alıřması durur.

● Kapatma

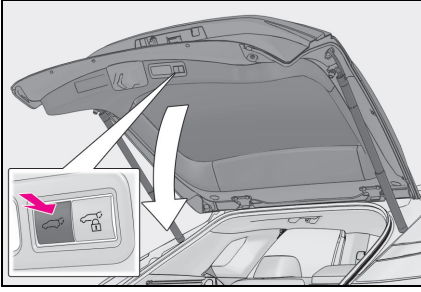



 düğmesine basın.

Bir sesli uyarı verilir ve elektrikli bagaj kapağı otomatik olarak kapanır.

Elektrikli bagaj kapağı kapanırken  düğmesine basılırsa çalışma durur. Düşmeye tekrar basıldığında elektrikli bagaj kapağı otomatik olarak açılır.

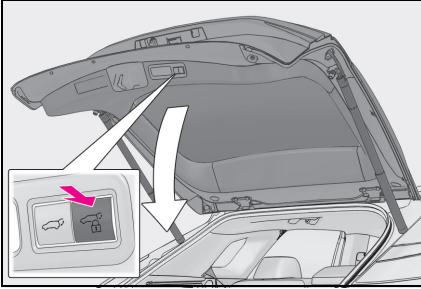
● Bagaj kapağını kapatın ve bagaj kapağından uzaklaştıktan sonra tüm kapıları kilitleyin (kapat ve kilitle [Walk-Away] işlevi)



1 Elektronik anahtar taşıyarak bagaj kapağı hariç tüm kapıları kapatın ve bagaj kapısının alt kısmındaki  düğmesine basın.

Normal olandan farklı bir sesli uyarı duyulacak ve kapat ve kilitle (Walk-Away) işlevi bekleme moduna geçecektir.

2 Sesli uyarı çalarken bagaj kapağından uzaklaşın.

Sensör, bagaj kapağından uzakta olduğunuzu algıladığında sesli uyarı çalar. Bagaj kapağından uzaklaşma yönüne, elektronik anahtarın konumuna ve nasıl tutulacağına veya koşullara bağlı olarak düzgün bir şekilde algılanmayabilir.

Bagaj kapağı dışındaki tüm kapılar kilitlenecek ve bagaj kapağı kapatıldıktan sonra bagaj kapağı da kilitlenecektir. Tüm kapılar kapatılıp kilitlendiğinde, sesli uyarı (bazı modellerde) çalacak ve dörtlü flaşörler yanıp sönecektir.

30 saniye boyunca arka kapıdan uzaklaşmazsanız bekleme durumu iptal edilir. İşlevi tekrar çalıştırmak için prosedürü baştan tekrar uygulayın.

Elektronik anahtarla bagaj kapağına yaklaşırsanız, bagaj kapağı çalışması duracak, tüm kapıların kilidi açılacak ve sesli uyarı (bazı modellerde) çalacak ve dörtlü flaşörler yanıp sönecektir.

Bagaj kapağı çalışması durduktan sonra  düğmesine basılırsa, kapat ve kilitle (Walk-Away) işlevi tekrar bekleme moduna geçecektir.

● Arka kapağı kapatın ve tüm kapıları kilitleyin (kapat & kilitle işlevi)*

*: Bu ayar, herhangi bir yetkili Lexus bayisi veya Lexus yetkili servisine ya da güvenilir başka bir profesyonelde kişiselleştirilebilir.

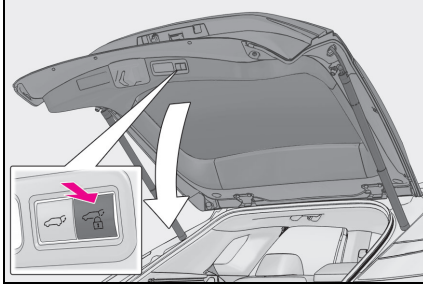

 düğmesine basın.

Elektrikli bagaj kapağı kapanacak ve tüm kapılar aynı anda kilitlenecektir.

Normal olandan farklı bir sesli uyarı duyulur ve bagaj kapağı otomatik olarak kapanmaya başlar. Elektrikli bagaj kapağı kapalı olduğunda, tüm kapılar aynı anda kilitletir ve çalışma sinyalleri tüm kapıların kilitletiğini gösterir.

Elektrikli bagaj kapağı kapanırken  düğmesine basılırsa, işlem duracaktır.

Düğmeye tekrar basıldığında elektrikli bagaj kapağı otomatik olarak açılır.

Çift kilitleme sistemi bu aşamada çalışmaz.

■ Eller Serbest Elektrikli Bagaj Kapağı (bazı modellerde)

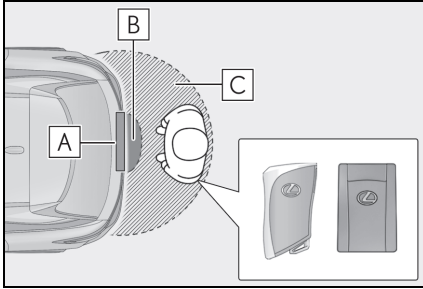

1 Elektronik anahtar taşırken, arka tampondan yaklaşık 50 ila 60 cm uzakta olacak şekilde akıllı giriş ve çalıştırma sistemi çalışma aralığı içinde durun.

A Ayak sensörü

B Eller Serbest Elektrikli Bagaj Kapağı çalışma algılama alanı

C Akıllı giriş ve çalıştırma sistemi çalışma algılama alanı

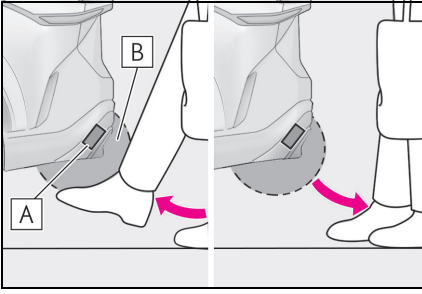

2 Ayaklarınızı arka tampondan yaklaşık 10 cm uzağa hareket ettirip, sesli uyarı verildikten sonra geri çekerek bir ayak hareketi yapın.

- Tüm ayak hareketini 1 saniye içinde gerçekleştirin.
- Eller Serbest Elektrikli Bagaj Kapağı, arka tamponun altında bir ayak algılandığında çalışmaya başlamaz.
- Ayağınızla arka tampona temas etmeden Eller Serbest Elektrikli Bagaj Kapağını çalıştırın.
- Kabin veya bagajda başka bir elektronik anahtar varsa, çalışmanın başlaması normalden biraz daha uzun sürebilir.
- Sesli uyarı iki kez verilirse, tekrar ayak işlemi gerçekleştirin.

A Ayak sensörü

B Eller Serbest Elektrikli Bagaj Kapağı çalışma algılama alanı

3 Sensör ayağınızın geri çekildiğini tespit ettiğinde, bir sesli uyarı duyulur ve elektrikli bagaj kapağı otomatik olarak tam açılır/kapanır.

Ayak koyma işlemi bagaj kapağı çalışmasının ortasında tekrar yapılırsa işlem durur.

■ Ayak sensörünü kullanarak bagaj kapağından uzaklaştıktan sonra bagaj kapağını kapatma ve kilitleme (Eller Serbest kapat ve kilitle [Walk-Away] işlevi) *1, 2

*1: Bazı modellerde

*2: Bu ayar, herhangi bir yetkili Lexus bayisi veya Lexus yetkili servisine ya da güvenilir başka bir profesyonelde kişiselleştirilebilir.

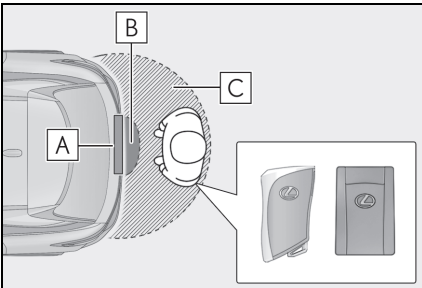

1 Elektronik anahtar taşırken, arka tampondan yaklaşık 50 ila 60 cm uzakta olacak şekilde akıllı giriş ve çalıştırma sistemi çalışma aralığı içinde durun.

A Ayak sensörü

B Eller Serbest Elektrikli Bagaj Kapağı çalışma algılama alanı

C Akıllı giriş ve çalıştırma sistemi çalışma algılama alanı

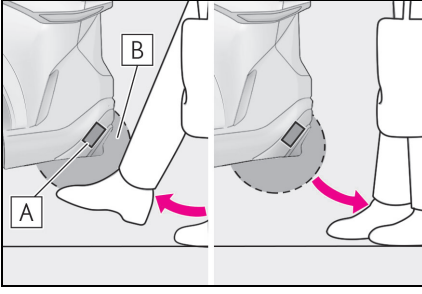

2 Ayaklarınızı arka tampondan yaklaşık 10 cm uzağa hareket ettirip, sesli uyarı verildikten sonra geri çekerek bir ayak hareketi yapın.

- Tüm ayak hareketini 1 saniye içinde gerçekleştirin.
- Eller Serbest Elektrikli Bagaj Kapağı, arka tamponun altında bir ayak algılandığında çalışmaya başlamaz.
- Ayağınızla arka tampona temas etmeden Eller Serbest Elektrikli Bagaj Kapağını çalıştırın.
- Kabin veya bagajda başka bir elektronik anahtar varsa, çalışmanın başlaması normalden biraz daha uzun sürebilir.
- Sesli uyarı iki kez verilirse, tekrar ayak işlemi gerçekleştirin.

A Ayak sensörü

B Eller Serbest Elektrikli Bagaj Kapağı çalışma algılama alanı

3 Ayak sensörü ayağınızın geri çekildiğini tespit ettiğinde, normal olandan farklı bir sesli uyarı duyulacak ve Eller Serbest kapat ve kilitle (Walk-Away) işlevi bekleme moduna geçecektir.

4 Sesli uyarı çalarken bagaj kapağından uzaklaşın.

Sensör, bagaj kapağından uzakta olduğunuzu algıladığında sesli uyarı çalar. Bagaj kapağından uzaklaşma yönüne, elektronik anahtarın konumuna ve nasıl tutulacağına veya koşullara bağlı olarak düzgün bir şekilde algılanmayabilir.

Bagaj kapağı dışındaki tüm kapılar kilitlenecek ve bagaj kapağı kapatıldıktan sonra bagaj kapağı da kilitlenecektir. Tüm kapılar kapatılıp kilitlendiğinde, sesli uyarı (bazı modellerde) çalacak ve dörtlü flaşörler yanıp sönecektir.

30 saniye boyunca arka kapıdan uzaklaşmazsanız bekleme durumu iptal edilir. İşlevi tekrar çalıştırmak için prosedürü baştan tekrar uygulayın.

Elektronik anahtarla bagaj kapağına yaklaşırsanız, bagaj kapağı çalışması duracak, tüm kapıların kilidi açılacak ve sesli uyarı (bazı modellerde) çalacak ve dörtlü flaşörler yanıp sönecektir.

Elektrikli bagaj kapağı çalışması durduktan sonra elektrikli bagaj kapağı çalıştırılırsa, Eller Serbest kapat ve kilitle (Walk-Away) işlevi tekrar bekleme moduna geçecektir.

Yakıt Deposu Kapağı

Yakıt doldurmadan önce

- Tüm kapıları ve camları kapatın ve güç düğmesini kapalı konuma getirin.
- Yakıt tipini doğrulayın.

Yakıt deposu kapağını açma

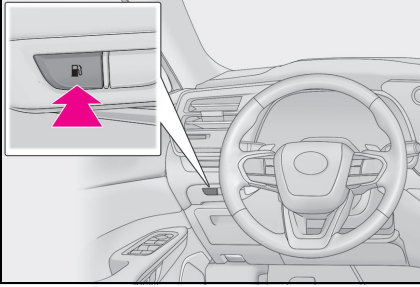

- 1 Yakıt deposu kapağını açmak için düğmeye basın.

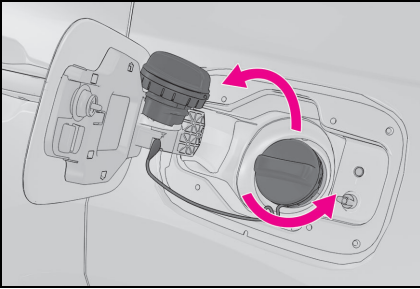

- 2 Yakıt deposu kapağını yavaşça döndürerek sökün ve kapak askısına takın.

Yakıt deposu iç kapağının kapatılması

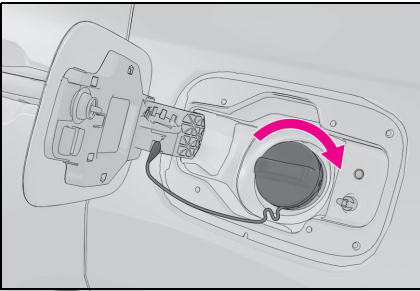

Yakıt doldurduktan sonra, kapağı çıt sesini duyana kadar çevirin. Kapak bıraktıktan sonra aksi yönde bir miktar dönecektir.

Uyarı/Gösterge Işıklarının Listesi

Aracınızı hemen güvenli bir yerde durdurun ve herhangi bir yetkili Lexus bayisi veya Lexus servisine veya başka bir yetkin ve donanımlı profesyonele başvurun. Sürüşe devam edilmesi tehlikeli olabilir.



Fren sistemi uyarı ışığı

(kırmızı)

Aracınızı hemen güvenli bir yerde durdurun ve herhangi bir yetkili Lexus bayisi veya Lexus servisine veya başka bir yetkin ve donanımlı profesyonele başvurun.



Şarj sistemi uyarı ışığı



Arıza gösterge lambası



Düşük motor yağı basıncı uyarı ışığı

Aracı herhangi bir Lexus bayisi veya servisine ya da güvenilir başka bir servise gösterin.



Fren sistemi uyarı ışığı

(sarı)



Lexus park destek sensörü KAPALI göstergesi



SRS uyarı ışığı



Kayma göstergesi

(yanar)



ABS uyarı ışığı



Park freni göstergesi

(yanıp söner)



(Kırmızı veya sarı)

Elektrik motorlu direksiyon sistemi uyarı ışığı



Frenin basılı tutulduğunu belirten gösterge

(yanıp söner)



(Yanıp söner ve sürekli yanık kalır)

Lastik basıncı uyarı ışığı

Daha fazla bilgi için "KULLANICI EL KİTABI"na bakın.

Şu durumlarda yapılacaklar...

Düzeltilme prosedürlerini uygulayın.



Uygunsuz pedal çalışması uyarı ışığı



Düşük yakıt seviyesi uyarı ışığı



Sürücü ve ön yolcu emniyet kemeri uyarı ışığı



(Yansıtmalı gösterge ekranı olmayan araçlar)

Arka yolcu emniyet kemeri uyarı ışığı



(Yansıtmalı gösterge ekranlı araçlar)



(Yanıp sönmeden yanık kalır)

Lastik basıncı uyarı ışığı*



Lexus park destek sensörü KAPALI göstergesi



PCS uyarı ışığı



(turuncu)

LTA göstergesi



(turuncu)

LDA göstergesi



(turuncu)

Dinamik radarlı sabit hız kontrolü göstergesi



(turuncu)

Sabit hız kontrol göstergesi



(turuncu)

Hız Sınırlayıcı göstergesi



(turuncu)

PDA göstergesi



Sürüş destek bilgileri göstergesi



(yanıp söner)

Park freni göstergesi

Durun ve kontrol edin.



Yüksek soğutma sıvısı sıcaklığı uyarı ışığı



Hybrid sistem hararet uyarı ışığı

Daha fazla bilgi için "KULLANICI EL KİTABI"na bakın.

Şu durumlarda yapılacaklar...

"KULLANICI EL KİTABI"na bakın.



Sinyal lambası göstergesi



Hız Sınırlayıcı göstergesi



Arka ışık göstergesi



LDA göstergesi



Uzun far göstergesi



LDA OFF göstergesi



AHS göstergesi
(bazı modellerde)
AHB göstergesi
(bazı modellerde)



LTA göstergesi



Ön sis lambası göstergesi



BSM dış dikiz aynası göstergeleri (bazı modellerde)



Arka sis lambası göstergesi



Lexus park destek sensörü KAPALI göstergesi



PCS uyarı ışığı



Sürüş destek bilgileri göstergesi



Sabit hız kontrol göstergesi



Kayma göstergesi



Dinamik radarlı sabit hız kontrolü göstergesi



VSC OFF göstergesi

Daha fazla bilgi için "KULLANICI EL KİTABI"na bakın.

Şu durumlarda yapılacaklar...

"KULLANICI EL KİTABI"na bakın.



"READY" göstergesi



Düşük dış hava sıcaklığı göstergesi



Park freni göstergesi



YOLCU HAVA YASTIĞI göstergesi



Fren basılı halde bekleme göstergesi



PDA göstergesi

(yeşil/beyaz)



Frenin basılı tutulduğunu belirten gösterge



Stop lambası göstergesi



EV göstergesi

● Sürüş modu göstergeleri



Otomatik EV/HV modu göstergesi



Eco sürüş modu göstergesi



EV sürüş modu göstergesi



Spor modu göstergesi



HV sürüş modu göstergesi



Özel mod göstergesi



Hybrid akü şarj modu göstergesi



İz Modu göstergesi

Daha fazla bilgi için "KULLANICI EL KİTABI"na bakın.

*: Doğal hava kaçakları ve sıcaklık nedeniyle oluşan lastik basıncı değişimleri gibi doğal nedenlerden dolayı da yanabilir. Lastik hava basıncını belirtilen seviyeye ayarlayın. Birkaç saniye sonra ışık sönecektir. Lastik hava basıncı ayarlanmış olsa bile ışık sönmüyorsa, sistemi yetkili bir Lexus bayisine veya servisine ya da güvenilir başka bir profesyonele kontrol ettirin.

Elektronik anahtar düzgün çalışmazsa

Kapıların kilitlemesi ve kapı kilitlerinin açılması

Aşağıdaki işlemleri gerçekleştirmek için mekanik anahtarı kullanın:

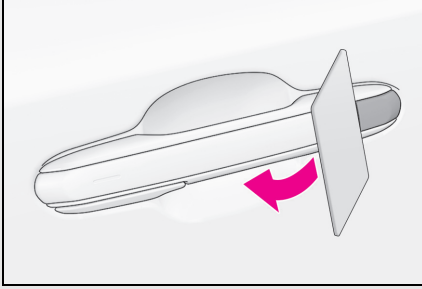

- 1 Kapı kolundaki boşluğa plastik bir kart vb. sokun ve kapağı çıkarın.
Hasarı önlemek için kapağa aşırı kuvvet uygulamayın.

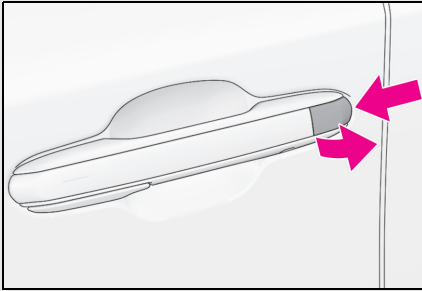

- 2 Arkaya bastırarak kapağı çıkarın.

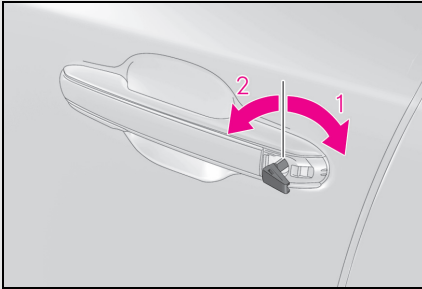

- 3 Aşağıdaki işlemleri gerçekleştirmek için mekanik anahtarı kullanın:

- 1 Tüm kapıları açar
- 2 Tüm kapıları kilitlet

Şu durumlarda yapılacaklar...

Hybrid sistemin çalıştırılması

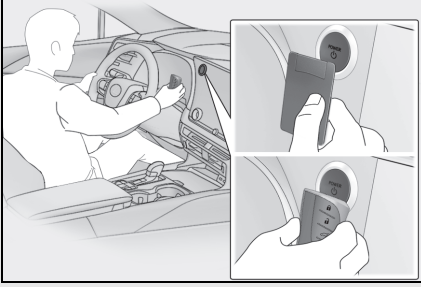

- 1 Vitesin P konumunda olduğundan emin olun ve fren pedalına basın.
- 2 Elektronik anahtarın Lexus amblemi bulunan tarafını güç düğmesine dokundurun.

Elektronik anahtar algılandığında, sesli uyarı duyulur ve güç düğmesi modu AÇIK olarak değişir.

Akıllı giriş ve çalıştırma sistemi müşterinin isteğiyle devre dışı bırakıldığında, güç düğmesi ACC moduna geçer.

- 3 Fren pedalına sıkıca basın ve araç bilgi ekranında  görüntülediğini kontrol edin.
- 4 Güç düğmesine kısa ve sertçe basın.

Hybrid sistem hala çalıştırılmıyorsa herhangi bir yetkili Lexus bayisi ve servisine veya başka bir yetkin ve donanımlı profesyonele başvurun.

Elektronik anahtarın pili bittiğinde araç bilgi ekranında bir uyarı mesajı görüntülenir. Pili yenisiyle değiştirin. Pil değişimi ile ilgili talimatlar için "KULLANICI EL KİTABI"na bakın.

Daha fazla yardıma ihtiyacınız varsa, herhangi bir yetkili Lexus bayisi veya Lexus yetkili servisine ya da güvenilir başka bir profesyonele başvurun.

Ŗu durumlarda yapılacaklar...

Hybrid sistem alıřmıyorsa

Dođru alıřtırma prosedürlerine uyulduđundan emin olun.

Fren pedalı

Hybrid sistemi alıřtırmayı denediđinizde fren pedalına iyice bastıđınızdan emin olun. (→S.26)

Hybrid sistem hala alıřmıyorsa, daha fazla bilgi iin "KULLANICI EL KİTABI"na bakın veya herhangi bir yetkili Lexus bayisine veya Lexus yetkili servisine ya da donanımlı bařka bir profesyonele bařvurun.

Şu durumlarda yapılacaktır...

Kapı açma düğmesi ile bir kapı açılmıyorsa

Kapı açma düğmesi ile bir kapı açılmıyorsa, manuel serbest bırakma kolu kullanılarak açılabilir.

Manuel açma kolunu kullanarak bir kapının açılması

■ Aracın dışından manuel açma kolunu kullanarak bir kapının açılması

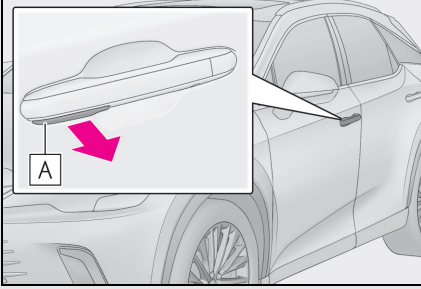

Kapıyı açmak için manuel açma kolunu **A** çekin.

Normalde, manuel serbest bırakma kolları kapıları açmak için kullanılamaz.

Bir kapıyı açmak için manuel serbest bırakma kolu çalışmasını etkinleştirin.

■ Aracın içinden manuel açma kolunu kullanarak bir kapının açılması

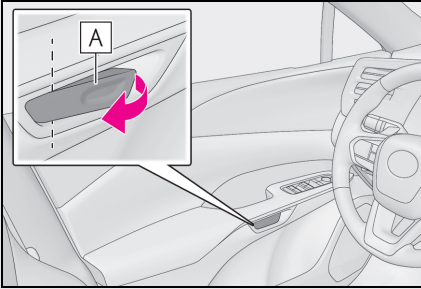

Kapıyı açmak için manuel açma kolunu **A** iki kez çekin.

Kolu bir kez çekmek çalışmayı etkinleştirecektir. Kolu tekrar çekmek kapıyı açacaktır.

Şu durumlarda yapılacaklar...

■ Mekanik bir anahtar kullanarak manuel açma kolunun dışarıdan çalıştırılmasını etkinleştirme

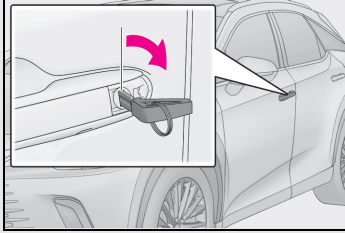
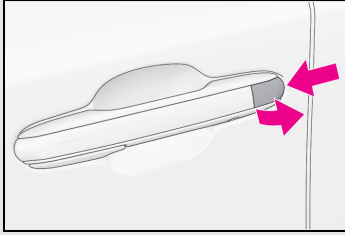
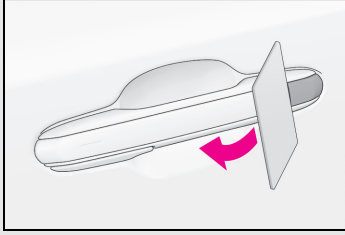

Manuel açma kolunun çalıştırılması, mekanik anahtarla bir kapının kilidi açılarak etkinleştirilebilir.

- 1 Kapı kolundaki boşluğa plastik bir kart vb. sokun ve kapağı çıkarın.

Hasarı önlemek için kapağa aşırı kuvvet uygulamayın.

- 2 Arkaya bastırarak kapağı çıkarın.

- 3 Mekanik anahtarı kullanarak, manuel açma kolu çalışmasını etkinleştirmek için kilit silindirini kilit açma tarafına çevirin.

Yalnızca bir tarafında bir kanal bulunduğundan mekanik anahtar bir yönde takılabilir.

Anahtar kilit yuvasına takılmıyorsa, ters çevirip tekrar takmayı deneyin.

Not

A large white rectangular area with horizontal ruling lines, resembling a sheet of lined paper. The lines are evenly spaced and extend across the width of the page.

Not

A large white rectangular area with horizontal ruling lines, intended for writing. The lines are evenly spaced and extend across the width of the page.

Not

A large white rectangular area with horizontal ruling lines, intended for writing. The lines are evenly spaced and extend across the width of the page.

LEXUS RX450H Bakım Programı**Bakım işlemleri:** I=Inceleyniniz ve gerekiyorsa düzeltiniz, değiştiriniz veya ayarlayınız. D=Değiştiriniz. R=Rotasyon.

SERVİS ARALIKLARI	AY	12	24	36	48	60	72	84	96	108	120	
(Km veya Ay hangisi önce gelirse)	KM	15	30	45	60	75	90	105	120	135	150	

MOTOR

1 Motor yağı ⁽¹⁾ (Araçta motor yağı değişim uyarı lambası varsa söndürün)	D	D	D	D	D	D	D	D	D	D	D	15 bin km'de veya 12 ayda DEĞİŞTİR (hangisi önce dolarsa)
2 Motor yağ filtresi -----	D	D	D	D	D	D	D	D	D	D	D	15 bin km'de veya 12 ayda DEĞİŞTİR (hangisi önce dolarsa)
3 Motor hava filtresi -----	I	I	D	I	I	D	I	I	D	I	I	45 bin km'de DEĞİŞTİR
4 Bujiler -----	-	-	-	-	-	D	-	-	-	-	-	90 bin km'de DEĞİŞTİR
5 Motor soğutma suyu ⁽²⁾ -----											D	İlk değişim 150 bin km'de Sonrasında her 90 bin km'de
6 Hibrit Araçlarda Inverter Soğutma Suyu ⁽²⁾ -----											D	İlk değişim 150 bin km'de Sonrasında her 90 bin km'de
7 Karbon kanister -----	-	I	-	I	-	I	-	I	-	I	-	24 ayda bir İNCELE
8 Enjektör temizleyici ⁽³⁾ -----	D	D	D	D	D	D	D	D	D	D	D	15 bin km'de EKLENMESİ ÖNERİLİR

SASI

1 Şanzıman yağı ⁽⁴⁾ -----	-	-	-	-	-	D	-	-	-	-	-	90 bin km'de DEĞİŞTİR
2 Ön diferansiyel yağı ⁽⁴⁾ -----	-	-	-	-	-	D	-	-	-	-	-	90 bin km'de DEĞİŞTİR
3 Arka diferansiyel yağı ⁽⁴⁾ -----	-	-	-	-	-	D	-	-	-	-	-	90 bin km'de DEĞİŞTİR
4 Fren hidroliği ⁽⁵⁾ -----	-	D	-	D	-	D	-	D	-	D	-	30 bin km'de DEĞİŞTİR
5 Disk ve Kampana frenler (Balata, disk, kampanalar) -----	I	I	I	I	I	I	I	I	I	I	I	15 bin km'de İNCELE
6 Fren pedalı boşluğu ve el freni -----	I	I	I	I	I	I	I	I	I	I	I	15 bin km'de İNCELE
7 Tahrik şaftı (aks) toz körükleri -----	I	I	I	I	I	I	I	I	I	I	I	15 bin km'de İNCELE
8 Direksiyon kutusu ve bağlantıları -----	I	I	I	I	I	I	I	I	I	I	I	15 bin km'de İNCELE
9 Ön ve Arka Süspansiyonlar -----	-	I	-	I	-	I	-	I	-	I	-	30 bin km'de İNCELE
10 Rotiller, rot başları ve aks rulmanı -----	-	I	-	I	-	I	-	I	-	I	-	30 bin km'de İNCELE

GENEL KONTROLLER

1 Kabin hava filtresi -----	D	D	D	D	D	D	D	D	D	D	D	15 bin km'de DEĞİŞTİR
2 Tüm ışıklar, (gösterge paneli, iç aydınlatma ve bagaj lambası dahil) silecek, yıkayıcılar, korna ve paspas* -----	I	I	I	I	I	I	I	I	I	I	I	15 bin km'de İNCELE
3 Akü bağlantıları ve akü voltaj kontrolü -----	I	I	I	I	I	I	I	I	I	I	I	15 bin km'de İNCELE
4 Cam yıkama suyu seviyesi -----	I	I	I	I	I	I	I	I	I	I	I	15 bin km'de İNCELE
5 Radyatör ve kalorifer sistemi, hortum ve bağlantıları -----	I	I	I	I	I	I	I	I	I	I	I	15 bin km'de İNCELE
6 Soğutma ve ısıtma sistemi -----	-	I	-	I	-	I	-	I	-	I	-	30 bin km'de İNCELE
7 Lastikler ve lastik basınçları -----	I	I	I	I	I	I	I	I	I	I	I	15 bin km'de İNCELE
8 Fren hattı boru ve bağlantıları -----	I	I	I	I	I	I	I	I	I	I	I	15 bin km'de İNCELE
9 Şasi ve gövde üzerindeki civata ve somunlar -----	I	I	I	I	I	I	I	I	I	I	I	15 bin km'de İNCELE
10 Yağ ve su kaçaqları -----	-	I	-	I	-	I	-	I	-	I	-	30 bin km'de İNCELE
11 Egzoz boru ve bağlantıları -----	-	I	-	I	-	I	-	I	-	I	-	30 bin km'de İNCELE
12 Yakıt depo kapağı, yakıt hatları/bağlantıları -----	-	I	-	I	-	I	-	I	-	I	-	30 bin km'de İNCELE
13 Periyodik karoseri kontrolü -----	-	I	-	I	-	I	-	I	-	I	-	30 bin km'de İNCELE
14 Lastik rotasyonu -----	R	R	R	R	R	R	R	R	R	R	R	15 bin km'de ROTASYON ÖNERİLİR
15 Paspas -----	I	I	I	I	I	I	I	I	I	I	I	Her 12 ayda bir İNCELE

¹ Toyota Orijinal Motor Yağı Önerilir. Yağ Standartları: API:SL,SM,SN, SN PLUS veya ILSAC

² Toyota Orijinal "Super Long Life Coolant/Pink" kullanınız.

³ Toyota Orijinal enjektör temizleyici yakıt katkısı kullanınız.

⁴ Toyota Orijinal ATF WS şanzıman yağı kullanınız.

⁵ Toyota Orijinal SAE J1703, J1704 or FMVSS No. 116 DOT3, DOT4 standartlarına uygun fren hidroliği kullanınız.

LEXUS TÜRKİYE

SATIŞ SONRASİ HİZMETLERİ ERİŞİM BİLGİLERİ

SIRA NO.	ÜNİVANI	HİZMET YERİ ADRESİ	ŞEHİR	TU/TELEFAKS
1	AKKOYUNLU MOTORLU ARAÇLAR SAN. VE TİC. A.Ş.	YENİ YALOVA YOLU 11.KM. DEMİRTAŞ	BURSA	0224 261 55 70
2	AKTEN İNŞAAT TİC. VE SAN.A.Ş.	CUMHURİYET MAHMUSTAFA KEMAL BULVARI NO.129 52200, ALTINORDU	ORDU	0452 777 51 11 / 0452 777 51 14
3	AKTÖY MOTORLU ARAÇLAR ALIM SATIM SERVİS VE KİRALAMA TİC. A.Ş.	UNİVERSİTESİ MAHALLESİ, FIRUZKÖY BULVARI İno: 32, 34320 AVCILAR	İSTANBUL	0212 622 16 16 / 0212 695 36 44
4	ALJ OTOMOTİV A.Ş.	MERKEZ MAH. ERENLER CAD. NO: 64 ÇEKMEKÖY	İSTANBUL	0216 943 03 03/00
5	ALJ OTOMOTİV A.Ş	ERGAZI MAH. İSTANBUL YOLU 9. KM FATİH SULTAN MEHMET BULVARI No: 336 BATIKENT YENİMAHALLE	ANKARA	0312 278 80 80 0312 278 80 90
6	ALTAN MOTORLU ARAÇLAR SAN. VE TİC. A.Ş.	İZMİR YOLU 5.KM ÇAYIRHİSAR MEVKİİ	BALIKESİR	0266 221 48 58
7	ALTAN-BANDIRMA MOTORLU ARAÇLAR SAN. VE TİC.A.Ş.	BALIKESİR ASFALTI 5.KM	BALIKESİR	0266 739 85 63
8	AYDOĞAN OTOMOTİV SAN.İNŞ.TUR.VE TİC.LTD.ŞTİ.	İZMİR YOLU 8. KM. 17/00	ÇANAKKALE	0286 263 64 00
9	AYKON OTOMOTİV İTHALAT İHRACAT SAN. VE TİC. LTD.ŞTİ.	İSTASYON MAH. 1460 SOK. NO:17 GEBZE	KOCAELİ	0262 655 22 00 0262 655 64 04
10	AYYAPI OTOMOTİV İNŞAAT TURİZM A.Ş.	DEVLET YOLU CAD. NO: 161 DEĞİRMENDERE	TRABZON	0462 325 20 70 0462 325 71 25-26
11	BAKIRÇILAR PET.ÜRÜN.OTOM.İNŞ.GIDA TUR.TİC.SAN.KOLL.ŞTİ.	YENİGÖL MAH.HAVAALANI YOLU SERİK CAD. NO:114	ANTALYA	0242 340 09 09
12	BAKIRÇILAR PETROL ÜRÜNLERİ TİC. VE SAN. KOLL.ŞTİ.	KARAGEDİK MAH.SARIKIZ MEVKİİ MUĞLA YOLU ÜZERİ FETHİYE	MUĞLA	0252 613 46 40
13	BARTU MOTORLU ARAÇ. İNŞ. TİC. VE SAN. LİM. ŞTİ. (GÖKTEPE)	ÖREN MAH. HÜSEYİN İBRAHİM İZMİRLİ CAD. NO.7 KDZ. EREĞLİ	ZONGULDAK	0372 322 21 00/316 83.03
14	BOBANLAR OTO. İNŞ. LOJ. HİZ. TİC. VE SAN. LTD. ŞTİ.	YENİ MAHALLE G.M.K BULVARI 33174 SK. NO:1 MEZİTLİ	MERSİN	0 324 357 03 03 0 324 357 03 77
15	BORVALI OTOMOTİV SAN. VE TİC. A.Ş.	MANSUROĞLU MAH. 286/10 SOK. NO: 2 BAYRAKLI	İZMİR	0232 479 19 52/0232.479-14.41
16	ÇAVDARLI MOTORLU ARAÇLAR SAN. TİC. LTD.ŞTİ.	İZMİR YOLU 10.KM NİLÜFER	BURSA	0224 413 60 60 0224 413 60 70 - 71
17	ÇAYIROĞLU OTOMOTİV SAN. VE TİC. A.Ş.	AKPINAR MAH. RECEP TAYYIP ERDOĞAN BULVARI NO. 338	ŞANLIURFA	0414 341 06 56
18	ÇETAŞ OTOMOTİV A.Ş.	MİMAR SİNAN BULVARI KUŞLUBAHÇE MAH. NO: 59 ŞEHZADELER	MANİSA	0236 233 66 00 / 0236 233 89 00
19	DERİNDEKİ KOÇAK OTOM. SAN. VE TİC. A.Ş.	ŞABANOĞLU MAH. ATATÜRK BULVARI NO: 282 TEKKEKÖY	SAMSUN	0362 266 94 00 0362 266 87 71
20	DUMANKAYA OTOMOTİV SAN. VE TİC. A.Ş.	ANKARA YOLU PENDİK KAVŞAĞI DUMANKAYA İŞ MER.	İSTANBUL	0216 379 09 22
21	EFE ANKA MOT. ARAÇLAR SERVİS İNŞ.TAAHHÜT TİC. A.Ş.	ESKİŞEHİR YOLU DUMULUPINAR BULVARI No:186 ÇANKAYA	ANKARA	312 481 38 38 / 44
22	ELPA OTOMOTİV TİC. VE SAN. LTD. ŞTİ.	MALATYA YOLU 9.	ELAZİĞ	0424 247 19 62/ 247 40 26
23	ER OTOMOTİV TİC. VE SAN. A. Ş.	KAYSERİ YOLU 1.KM. NO.9	SIVAS	0346 226 40 34
24	GOÇMENTÜRK DAYANIKLI TÜK.MAL.TİC. VE TURİZM LTD. ŞTİ.	MERKEZ MAH. İBRAHİM BİLGEN CAD.NO:9 TOSMUR, ALANYA	ANTALYA	0242 514 24 44/ 514 13 43
25	GURSES NAKİL VASITACILARI SAN. VE TİC. A.Ş.	GÖZTEPE MAH. İSTOÇ 1. CAD. NO:8 BAĞCILAR	İSTANBUL	0212 436 70 70 0212 659 70 49
26	HİSAR OTOMOTİV TİC. LTD. ŞTİ.	İZMİR YOLU 4.KM	AFYON	0272 213 52 28-29
27	HİZEL OTO. İNŞ. TEKS. TURZ. OTELCİLİK SAN. VE TİC.A.Ş	E-80 KARAYOLU ÜZERİ ALTINPINAR KÖYÜ MEVKİİ 6.KM	DÜZCE	0380 551 24 44-94 0380 551 27 23
28	İBRAHİM AKSOY OTOMOTİV LIMITED ŞİRKETİ	AMBAR MAH. OSMAN KAVUNCU BULVARI NO.516 MELİKGAZİ	KAYSERİ	0352 311 36 00 0352 311 37 00 FAX
29	İKBAL OTOMOTİV SAN. VE TİC. PAZ. LTD. ŞTİ	TORTUM YOLU ÜZERİ TOYOTA PLAZA NO: 1	ERZURUM	0442 242 00 30 (5hat)

ÜNİVANI	HİZMET YERİ ADRESİ	ŞEHİR	TELEFLEFAXS
30	KALE OTOMOTİV SAN. VE TİC. A.Ş.	EDİRNE	0284 226 00 78
31	KALE KEŞAN OTOMOTİV SAN. VE TİC. A.Ş.	EDİRNE	0284 715 28 00
32	KAR YEDEK PARÇA ve OTOMOTİV SAN. TİC. LTD. ŞTİ.	İSTANBUL	0212 567 22 22 0212 567 54 54
33	ŞANLURFA YOLU 1.KM 21070	DIYARBAKIR	0412 251 35 45
34	KOCAELİ KAYA OTOMOTİV SATIŞ VE PAZARLAMA A.Ş	KOCAELİ	0262 335 38 71
35	KOŞKDERE MOTORLU ARAÇLAR SAN. VE TİC. A.Ş.	TEKİRDAĞ	0282 865 42 68
36	KOŞKDERE OTOMOTİV SAN VE TİC.LIMITED ŞTİ	TEKİRDAĞ	0282 280 52 20
37	KUZEN MOTORLU ARAÇLAR SANAYİ VE TİCARET LTD. ŞTİ	BALIKESİR	0266 441 11 11
38	MEZCAR OTOMOTİV İNŞAAT TEKSTİL VE GIDA SAN. TİC. LTD. ŞTİ.	İSTANBUL	0212 945 83 00
39	MİÇİ OTOMOTİV VE TEKSTİL SANAYİ TİCARET LTD. ŞTİ.	ADANA	0322 441 02 02 0322 441 00 88
40	MUHIHTİNOĞLU OTOMOTİV SAN. VE TİC. LTD. ŞTİ.	GAZIANTEP	0342 215 30 00
41	NATAŞ NAKİL ARAÇLARI TİC. A.Ş.	İSTANBUL	0216 302 44 44 (10 hat)
42	ONATÇA MOT ORLU ARAÇLAR TİC. A.Ş.	ADANA	0322 346 71 71-3463818
43	ORTAKÖY OTOMOTİV SAN. VE TİC. A.Ş.	İSTANBUL	0212 227 86 86
44	OTOJEN OTOMOTİV A.Ş.	KONYA	0332 248 0 248
45	ÖZDEMİR OTO. İNŞ. ANB. TEKS. TİC. VE SAN. LTD. ŞTİ	OSMANIYE	0328 813 16 11-12
46	ÖZTOPRAK MOTORLU ARAÇ. SAN. VE TİCARET LTD. ŞTİ.	ANTAKYA	0326 221 89 70
47	ÖZTOPRAK MOTORLU ARAÇ. SAN. VE TİCARET LTD. ŞTİ.	HATAY	0326 456 21 90 / 96
48	PARMAKSIZLAR OTOM. SAN. İÇ VE DIŞ TİC. LTD. ŞTİ.	A'DIN	0256 228 44 44 / 2310034
49	SANDIKÇI OTO SAN. VE TİC. LTD. ŞTİ	SAKARYA	0264 291 20 20 / 2752424
50	SARAR OTOM. PET. ÜRÜN. TURİZM SAN. VE TİC. A.Ş.	ESKİŞEHİR	0222 227 55 55
51	SONKAR OTOMOTİV SAN. VE TİC. A.Ş.	İSTANBUL	0212 662 50 00
52	ŞANLIOĞLU OTOMOTİV SAN. VE TİC. A.Ş.	ÇORUM	0364 235 03 75
53	TİMURGAĞOĞLU OTOMOTİV SANAYİ VE TİCARET LTD. ŞTİ	MARDİN	0482 502 77 77
54	TOKULLAR OTOMOTİV SAN. VE TİC. A.Ş.	İZMİR	0232 252 29 00
55	TOYAN OTOM. SAN. VE SAĞLIK HİZMETLERİ TİC. A.Ş.	ANKARA	0312 472 90 90
56	TOYMAR OTOMOTİV PETROL TİC. PAZ. A.Ş.	KIMARAS	0344 232 00 00
57	YARIMCA OTOMOTİV PAZ. TİC. VE SAN. A.Ş.	DENİZLİ	0258 371 62 62
58	YATU BODRUM OTOMOTİV TİC. SAN. VE İNŞ. A.Ş.	MUĞLA	0252 363 96 77
59	YATU MUĞLA OTOMOTİV TİC. SAN. VE İNŞ. A.Ş.	MUĞLA	0252 223 81 23 / 0252 223 82 26
60	YİĞİTVAR OTOMOTİV İNŞAAT TİC. VE SAN. LTD. ŞTİ.	MALATYA	0422 502 27 27 / 0422 502 29 99
61	YÖRÜK OTOMOTİV İTH. İHR. SAN. TİC. LTD. ŞTİ	VAN	0432 217 66 66 / 0432 217 20 10

Tüm yetkili servislerimize ve yedek parça malzemelerinin temin edileceği yerlere ilişkin güncel iletişim bilgilerine <https://www.lexus.com.tr/aftersales/kullanici-el-kitapları/> adresinden ve bakanlık tarafından oluşturulan Servis Bilgi sisteminden (servis.gov.tr) ulaşabilirsiniz.

LEXUS TÜRKİYE

Cumhuriyet Mah. Yakacık D-100 Kuzey Yan Yol Cad. No: 5 Kartal-İSTANBUL

Lexus İletişim Merkezi: (0212) 354 0 355

lexus.com.tr

Lexus Türkiye, Toyota Türkiye Pazarlama ve Satış A.Ş.'nin bir bölümüdür.

Yayın No: O199Y70T